

G-Scale · 2013 · Spur G



OUTDOOR
& INDOOR



LOKOMOTIVEN
LOCOMOTIVES

WAGEN · CARS

START-SETS
STARTER SETS

GLEISE · TRACK

PIKO-DIGITAL

ZUBEHÖR
ACCESSORIES

GEBÄUDEMODELLE
MODEL BUILDINGS

EINFÜHRUNG INTRODUCTION



Anlagen-Fotos / Modellaufnahmen:
Falk Hummel

Technische und farbliche Änderungen sowie Liefermöglichkeiten und alle Rechte werden vorbehalten. Alle Angaben erfolgen ohne Gewähr. Maße und Abbildungen sind freibleibend. Nachdruck, auch auszugsweise, ist nur mit Genehmigung der PIKO Spielwaren GmbH.

Wir bedanken uns bei den Familien H. Müller, Lichtshöhn und R. Müller, Reichenbach (Vogtland) sowie bei den „Eisenbahnwelten Rathen“ (www.eisenbahnwelten-rathen.de), der größten Gartenbahnanlage der Welt für die freundliche Unterstützung bei den Katalog-Aufnahmen.

© 2012, PIKO Spielwaren GmbH

Liebe PIKO G-Freunde,

willkommen in der ständig wachsenden Welt der G-Produkte von PIKO!

Zunächst danken wir Ihnen, unseren Kunden, dass Sie uns seit Jahren treu verbunden sind. Das hat uns motiviert, populäre und beliebte Modelle zu entwickeln und zu produzieren.

Der imposante Dieseltriebwagen VT 11.5, die E-Lok E 94 und die Dieselloks der Baureihen 218, V 60 und V 100, der Schienenbus sowie unsere beliebten Wagenmodelle sind längst Publikumsbeliebte geworden und stehen in zahlreichen Gärten im Mittelpunkt achtungsvollen Staunens. Aus zahlreichen Kontakten auf Messen, aus E-Mails und Briefen wissen wir, dass und wie sehr Sie Qualität und Bezahlbarkeit der PIKO-G-Produkte schätzen.

In und mit diesem Wissen gehen wir unseren Weg konsequent und verlässlich weiter.

Für 2013 haben wir uns entschieden, Sie mit einem im wahrsten Sinne des Wortes kleinen Dampflok-Star zu überraschen: Wir entwickeln und produzieren für Sie den beliebten „Bubikopf“, die kompakte, flinke Dampflokomotive der Baureihe 64. Nachdem wir in den letzten Jahren überwiegend große „Brocken“ der Elektro- bzw. Dieseltraktion im Programm hatten, war nun eine populäre, äußerst vielseitige Dampflok an der Reihe. Nun kommt sie! Schauen Sie gleich nach, mit welchem Outfit und welcher Technik Sie das neue Modell überraschen wird.

Das PIKO G-Gleis-Sortiment ist in den letzten Jahren ständig gewachsen. Inzwischen bietet Ihnen PIKO alle Gleis-Elemente, wie sie eine G-Anlage braucht, wenn sie perfekt sein soll. Das G-Gleis von PIKO zeichnet sich durch seine unkomplizierte Gleisgeometrie und seinen anerkannt hohen Qualitätsstandard aus. Die seit einiger Zeit von PIKO angebotenen „Gleispflegemittel“ in Gestalt des Gleisreinigungswagens, des Flüssigreinigungsmittels und des Kontaktfetts gelten längst als unverzichtbare Garantien für zuverlässigen Betrieb. Komplettstartpackungen in verschiedenen Ausführungen und dazu passende Gleis-Ergänzungssets vereinfachen den Einstieg und führen wohl immer dazu, dass man dem G-Hobby mit PIKO treu verbunden bleibt. Deshalb möchten wir Sie auch weiterhin begleiten.

Bei den PIKO G-Gebäuden setzen wir auf Stabilität, Passgenauigkeit und auf schnellen und einfachen Zusammenbau. Langjährige Erfahrungen und ausgiebige Tests garantieren Ihnen Produkte, die drinnen wie draußen hohen Belastungen standhalten.



Aufnahme: Stefan Thomas

Wenn wir von „grifffesten“ Modellen sprechen, dann meinen wir das auch. Wer, wenn nicht wir, wissen um die zupackende Art der G-Bahner! Haben Sie Vorschläge oder Wünsche, dann schreiben Sie uns (Post, Fax, E-Mail: hotline@piko.de). Wir freuen uns, denn so haben wir eine gemeinsame Zukunft. Sollten Sie noch mehr über PIKO

wissen wollen, dann besuchen Sie uns bitte im Internet unter www.piko.de oder www.facebook.com/PIKO.Modellbahn.

Für den 15. Juni 2013 laden wir Sie sehr herzlich zu unserem „Tag der Offenen Tür“ nach Sonneberg in unser Werk ein. Es ist bereits die achte Veranstaltung dieser Art, auf der Sie immer wieder neu erleben können, wie PIKO-Produkte entstehen. Seien Sie unser Gast, informieren Sie sich bei PIKO umfassend über PIKO! Mehr zu diesem tollen Tag finden Sie unter www.piko.de.

Melden Sie sich bitte an, wir freuen uns auf Ihr kommen!

Und nun:
 Viel Spaß bei der Lektüre!

Ihre

 Ortrun D. Wilfer
 Inhaberin

Dear PIKO G friends,

Welcome to the ever-growing world of PIKO G products!

First, we want to thank our customers for being so faithful over the years. This keeps us motivated to develop and produce popular and beloved models. The impressive VT 11.5 diesel express train, the E-94 electric loco, railbus and many classes of diesel locos as well as our many popular passenger and freight car models have become not only fan favorites, but also main features on countless garden railway layouts. We are thrilled by our fans telling us in emails, letters and meetings at shows how greatly appreciated are the quality and affordability of PIKO G products.

And with this knowledge to push us on, we continue on down the track. For 2013, we have decided to surprise our fans with a small but bright star amongst the ranks of steam locos, by developing and producing the much-loved compact and nimble BR64 "Bubikopf". After several years focused on bringing a number of diesel and electric locos to market, we felt it was time to offer PIKO fans such a well-known, versatile and long-lived choice in a steam loco. And the mere presence of this new loco will not be the only surprise! We think it will delight many with details and technological surprises as well. The PIKO G-Track program has grown steadily in recent years, with the goal of offering everything needed for construction of an elaborate G-Scale layout. Of course, fans have come to appreciate not only the quality of PIKO G-Track but also the clever geometry which simplifies layout design. And the items in the PIKO track maintenance program – such as the track cleaning car, cleaner and conductive paste – have proven themselves indispensable for keeping the railroad operating reliably. Complete starter sets as well as track expander sets make it easy not only to get started with PIKO but to remain in the PIKO family as the hobby grows. And it gives us great joy to accompany our fans on this journey. As always, we offer a huge program of attractive, weather-resistant, PIKO G-Scale buildings for layouts large and small.

Years of testing and experience go into the making of products that a truly made not only for indoor but also year-round outdoor use. PIKO G-Scale models are meant to be handled. When fans ask for models that can withstand these rigors, we can say "we have the products for you".

If you have suggestions or wishes, let us know, via mail, fax, or email to hotline@piko.de. We are pleased to share your interest in this wonderful hobby. To learn more about PIKO, visit our website at www.piko.de or www.facebook.com/PIKO.Modellbahn

On June 15, 2013, we invite you join in the fun of our Open House Day at our factory in Sonneberg. This marks the eighth time for this festive bi-annual event, where you can see and experience PIKO products being made, first-hand. You can find further information on our website at www.piko.de. Learn about it and make your plans to be there this year. We look forward to seeing you.

And now...

Have fun paging through the catalog!

 Ortrun D. Wilfer
 President

LOKOMOTIVEN
 LOCOMOTIVES

WAGEN · CARS

START-SETS
 STARTER SETS

GLEISE · TRACK

PIKO-DIGITAL

ERSATZTEILE
 ACCESSORIES

GEBÄUDEMODELLE
 MODEL BUILDINGS



LOKOMOTIVEN · LOCOMOTIVES

7



Elektrolok E 94, siehe Seite 9 / Page 9

Diesellokomotiven / Diesel Locomotives 10

Triebwagen / Railbuses 14

E-Lokomotiven / Electric Locomotives 8, 22

Dampflokomotiven / Steam Locomotives 17

Amerikanische Dampflokomotiven /
American Steam Locomotives 19

WAGEN · CARS

23

Personenwagen / Passenger Cars 24

Güterwagen / Freight Cars 28

Amerikanische Güterwagen /
American Freight Cars 37

Amerikanische Personenwagen /
American Passenger Cars 40



Schiebeplanenwagen, siehe Seite 32 / Page 32

START-SETS · STARTER SETS

41

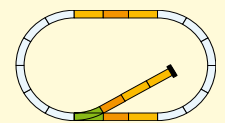



GLEISE · TRACKS

45

Geometrie / Geometry	46
Systematik / System	46
Gerade Schienen / Straight tracks	50
Weichen / Switches	51
Gebogene Schienen / Curved tracks	52
Gleiszubehör / Accessories	53
Gleis-Sets / Track sets	56
Zubehör / Accessories	54

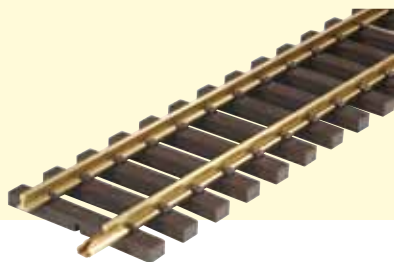

PIKO-DIGITAL

57



ZUBEHÖR · ACCESSORIES

62

Sonstiges / Others	63
Decoder	67
Radsätze / Wheelsets	64
Sound	68
Schienenreinigung / Track Cleaning	63

GEBÄUDEMODELLE · MODEL BUILDINGS

69

Bahngebäude / Railway Buildings	70
Industriegebäude / Industrial Buildings	86
Weihnachten / Christmas	94
Stadt und Land / Town and Country	96
Western Stadt / Western Town	114
Spur 1 Gebäude / Scale 1 Buildings (1:32)	126
Zubehör / Accessories	95, 128
Bauteile / Construction Elements	128
Index	130

**LOKOMOTIVEN
 LOCOMOTIVES**

WAGEN · CARS

**START-SETS
 STARTER SETS**

GLEISE · TRACK

PIKO-DIGITAL

**ZUBEHÖR
 ACCESSORIES**

**GEBÄUDEMODELLE
 MODEL BUILDINGS**



**ZEICHENERKLÄRUNG /
SIGNS AND SYMBOLS**

Gleichstrom
Direct current

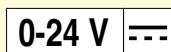

Digitaldecoder möglich
Digital decoder-ready



Länge über Puffer
Length over buffers



Gewicht
Weight



Beleuchtung
Directional Lights



Lichtwechsel rot/weiß
Directional lights red/white



Innenbeleuchtung möglich
Interior Lighting-ready



Anzahl Motoren
Number of motors



Dampfgenerator
Smoke Unit



**ZEICHENERKLÄRUNG /
SIGNS AND SYMBOLS**

Anzahl Haftreifen
Number of traction tyres



Kleinster empfohlener Radius
Min. recommended radius



Metallräder
Metal wheels



Sound möglich
Sound-ready



Epoche
Period



Bahnverwaltung
Railway Company



Auslaufmodell (lieferbar solange Vorrat reicht)
End of Range (available as long as stocks last)



Werkseitig ausverkauft
Out of stock



**PRIVATE EISENBAHNGESELLSCHAFTEN /
PRIVATE RAILWAYS**

CFL Cargo luxemburgisches, internationales Unternehmen

CTL Cargo Trans Logistik AG

EGP Eisenbahngesellschaft Potsdam

MWB Mittelweserbahn

On Rail private Wagon-Vermietgesellschaft Mettmann

PEG Prignitzer Eisenbahn GmbH



LOKOMOTIVEN / LOCOMOTIVES

LOKOMOTIVEN
 LOCOMOTIVES

PIKO Modelle zeichnen sich aus durch:

- Kraftvoller 5-poliger Motor
- Hohe Zugkraft
- Stromabnahme von den Rädern mittels Radschleifern
- kugelgelagerte, verchromte Radsätze für höhere Stromaufnahme und weniger Verschleiß
- Federgelagerte Schienen-Schleifkontakte
- Separat angesetzte Pufferbohlen mit Bügelkupplung, austauschbar gegen Mittelpufferkupplung
- Separat angesetzte Handstangen, Scheibenwischer, Dachleitungen und Lüfter
- Führerstandseinrichtung mit Lokführer
- Authentische Lackierung und detaillierte Beschriftungen

PIKO models are characterized by:

- Powerful 5-pole precision can-type motor
- Exceptional pulling power
- Concealed electrical pickups on locomotive wheels
- Spring-loaded sliding pickup shoes for direct electrical contact with rails
- Wheels of diecast metal alloy with realistic-looking black color
- Numerous separately attached detail parts
- Drivers cab with engineer
- Authentic painting and decorations

ELEKTROLOKOMOTIVE BR 194 BR 194 ELECTRIC LOCO

NEU
NEW
2013



37434 E-Lok BR 1020 MWB Ep. VI
Electric Loco BR 1020 MWB VI

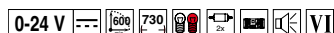

515,00 €*

Die Baureihe 194 wurde ab dem Jahr 1940 von der AEG gebaut. Die sechsachsige Elektrolokomotive, welche für den Güterzugdienst konzipiert war, wurde aber auch im Personen- und Schnellzugdienst eingesetzt. Bis Ende des 2. Weltkrieges wurden insgesamt 146 Loks an die damalige DRG geliefert. Die DB orderte zwischen 1954 und 1956 weitere Lokomotiven mit den Nummern E 94 178 bis 196 und E 94 262 bis 285 nach, um den entstandenen Fahrzeugmangel an leistungsfähigen Güterzuglokomotiven entgegen zu wirken.

Für echten Sound kann die Baureihe 194 mit dem PIKO Sound-Modul #36197 in Verbindung mit dem PIKO Lok-Decoder #36122 ausgerüstet werden.

Series 194 is one of the six-axle, 128 t heavy electric locomotive built from 1940 by AEG. It was conceived for freight service, but was also used for passenger service and even in express train service. Prior to WWII a total of 146 locos were delivered to the then DRG. Additionally, the DB reordered further locos between 1954 and 1956 with the numbers E 94 178 through 196 and E 94 262 through 285 in reaction to the lack of powerful freight locomotives. The DB even purchased another four locomotives from the DR.

For real sound use the PIKO sound decoder #36197 in conjunction with the PIKO loco decoder #36122.



RAILHOBBY
 AWARDS *Winnaar* 2011-2012



37430 E-Lok BR 194 DB Ep. IV
 Electric Loco BR 194 DB IV

0-24 V        **IV DB** 515,00 €*



Alle Lokomotiven auf diesen Seiten sind mit kugelgelagerten und verchromten Radsätzen und Lichtwechsel weiß/rot ausgerüstet.



37432 E-Lok BR 254 DR Ep. IV
 Electric Loco BR 254 DR IV

0-24 V        **IV DR** 515,00 €*

All locos at this pages have hard-chrome plated wheel tires, ball-bearings on the geared axles, and whitelred directional lights.

DIESELLOKOMOTIVE BR 218 DIESEL LOCO BR 218



37500 BR 218 DB AG Ep. V
BR 218 Diesel Locomotive DB AG V

275,00 €*



37502 BR 218 DB Ep. IV beige/rot
BR 218 Diesel Locomotive, DB IV Beige / Wine red

275,00 €*



37504 BR 218 DB Ep. IV purpurrot
BR 218 Diesel Locomotive DB Ep. IV Crimson

275,00 €*



37505 BR 218 DBG Ep. V
BR 218 Diesel Locomotive DBG V

275,00 €*



37506 BR 218 „City Bahn“ DB Ep. IV
BR 218 Diesel Locomotive „City Bahn“ DB IV

275,00 €*



Für echten Sound kann die Baureihe 218 mit dem PIKO Sound-Modul #36191 in Verbindung mit dem PIKO Lok-Decoder #36120 ausgerüstet werden.
For real sound use the PIKO sound decoder #36191 in conjunction with the PIKO loco decoder #36120.



37507 Diesellokomotive BR 218 DB
Ep. IV, orientrot
BR 218 Diesel Locomotive DB IV,
orient red



295,00 €*

Diese Lok ist mit kugelgelagerten und verchromten Radsätzen ausgerüstet.
This loco has hard-chrome plated wheel tires, ball-bearings on the geared axles.

DIESELLOKOMOTIVE V 60

DIESEL LOCO V 60

NEU
NEW
2013

Für echten Sound können die Loks der Baureihe V 60 / BR 260 mit dem PIKO Sound-Modul #36195 in Verbindung mit dem PIKO Lok-Decoder #36122 ausgerüstet werden.
For real sound use the PIKO sound decoder #36195 in conjunction with the PIKO loco decoder #36122.



37521 Diesellokomotive BR 260 DB Ep. IV, beige/blau
Diesel Locomotive BR 260 DB IV Beige / Blue

275,00 €*

0-24 V --- 600 387 3 kg TX IV DB



37524 Diesellokomotive BR 363 „Cottbus“ DB AG Ep. VI
Diesel Locomotive BR 363 "Cottbus" DB AG VI

290,00 €*

Diese Lok ist mit verchromten Radsätzen ausgerüstet.
This loco has hard-chrome plated wheel tires.

0-24 V --- 600 387 3 kg TX VI DB AG



37520 Diesellokomotive BR 260 DB Ep. IV, purpurrot
Diesel Locomotive BR 260 DB IV Crimson

275,00 €*

0-24 V --- 600 387 3 kg TX IV DB



37522 Diesellokomotive BR 260 „Pressnitztalbahn“ Ep. V
Diesel Locomotive BR 260 "Pressnitztalbahn" V

275,00 €*

0-24 V --- 600 387 3 kg TX V



37523 Diesellokomotive BR 362 DB AG Ep. VI, verkehrsrot
Diesel Locomotive BR 365 DB AG VI, Traffic Red

290,00 €*

0-24 V --- 600 387 3 kg TX VI DB AG

Diese Lok ist mit verchromten Radsätzen ausgerüstet.
This loco has hard-chrome plated wheel tires.



LOKOMOTIVEN
LOCOMOTIVES

DIESELLOKOMOTIVEN V 100 / V 199 DIESEL LOCO V 100 / V 199

1963 wurde von der DR eine Diesellok für den mittleren Personen-, Güterzug- und den schweren Rangierdienst entwickelt. So entstand eine vierachsige, 1.000 PS starke Diesellok mit Mittelführerstand und hydraulischer Kraftübertragung. Die Loks wurden im DR Nummernschema als V 100 und 110 bezeichnet. Nach dem Zusammenschluss der Deutschen Bahnen wurde eine große Zahl dieser Maschinen an private Unternehmen verkauft, wo sie bis heute zuverlässig ihren Dienst verrichten.

Für die Schmalspurbahnen im Harz wurde Anfang der 1980er Jahre dringend Ersatz für die dort eingesetzten Dampfloks benötigt. Da ein Neubau einer Diesellok zu dem Zeitpunkt in der DDR aus verschiedenen Gründen nicht möglich war, baute das DR Ausbesserungswerk Stendal zehn Regelspur-Lokomotiven der Serie V 100.2 zu sechsachsigen Meterspur-Fahrzeugen um. Die Lokomotiven erhielten die Bezeichnung BR 199.8.

In 1963 the DR developed a diesel locomotive for mid-range passenger, freight, and heavy shunting service. This is how the four-axle, 1,000 hp diesel locomotive with a central driver's cab and hydraulic transmission came into being. These locomotives were labelled V 100 and 110 in the DR numbering system. Following the conglomeration of the German railways, a large number of these locomotives were relabelled BR 201, but were soon no longer of use. They were then sold to private companies, where they provide reliable service to this day.

By the beginning of the 1980s, the steam locomotives on the narrow gauge railway in Harz were desperately in need of replacement. Because construction of a new diesel locomotive was not possible in the East Germany for several reasons at the time, the DR railway workshop in Stendal converted ten regular gauge locomotives from the V100.2 series to six-axle metre-gauge engines. These locomotives were labelled BR 199.8.



Foto: Uwe Adam

37564 Diesellokomotive BR 204 „UWE ADAM“ Ep. VI *
Diesel Locomotive BR 204 "UWE ADAM" VI *



295,00 €*

NEU
NEW
2013

**PIKO Modell nach
Schmalspur-Vorbild**



**PIKO Modell nach
Schmalspur-Vorbild**



37540 Schmalspur-Diesellok BR 199 310,00 €*
„Harzer Schmalspurbahnen“ Ep. V
Diesel Locomotive BR 199 "Harzer Schmalspurbahnen" V



37541 Schmalspur-Diesellok BR 199 330,00 €*
„Harzer Schmalspurbahnen“ Ep. V *
*Diesel Locomotive BR 199 "Harzer Schmalspurbahnen" V **



37561 Diesellokomotive BR 110 DR Ep. IV 275,00 €*
mit geändertem Gehäuse
Diesel Locomotive BR 110 DR IV with modified body



37560 Diesellokomotive BR 204 DB AG Ep. V 275,00 €*
Diesel Locomotive BR 204 DB AG V



Nachrüstbar mit LED-Schlusslicht 36016
LED back lighting unit available.

Für echten Sound können die V 100 / V 199 mit dem PIKO
Sound-Modul #36196 in Verbindung mit dem PIKO Lok-
Decoder #36122 ausgerüstet werden.
*For real sound use the PIKO sound decoder #36196 in con-
junction with the PIKO loco decoder #36122.*



**37563 Diesellokomotive BR 204 „Pressnitztal-
bahn“ Ep. V *** 295,00 €*
*Diesel Locomotive BR 204 "Pressnitztalbahn" V **



37562 Diesellokomotive BR 298 DB AG Ep. V 275,00 €*
mit geändertem Führerhaus und Rangierbühne
Diesel Locomotive BR 298 DB AG V with modified drivers cab and shunting platform



* Dieses Modell ist mit kugelgelagerten und verchromten
Radsätzen ausgerüstet.

* *This model has hard-chrome plated wheel tires, ball
bearings on the geared axle.*

DIESELTRIEBWAGEN VT 11.5

VT 11.5 DIESEL MULTIPLE-UNIT TRAIN

Der Diesel-Triebzug VT 11.5 war eine epochale Entwicklung auf dem Gebiet des deutschen Schienenfahrzeugbaus der 1950er Jahre und der Paradezug der Deutschen Bundesbahn. Mit der Einführung des Baureihenschemas der DB zum 1. Januar 1968 wurden die Triebköpfe (Maschinen-wagen) zur Baureihe 601, die Mittelwagen zur Baureihe 901. Die Züge waren für den internationalen TEE-Verkehr mit einem erhöhten Komfort entwickelt. Mit der Einführung des Intercitysystems 1971 wurden die TEE-Züge darin integriert. Um zehnteilige Einheiten, die 256 Sitzplätze hatten, mit einer Fahrzeughöchstgeschwindigkeit von 160 km/h betreiben zu können, wurde in vier Triebköpfen an Stelle des Dieselmotors eine Gasturbine mit einer Leistung von 2200 PS eingebaut. Diese Triebköpfe wurden zur BR 602 umnummeriert. Dieser Planeinsatz dauerte bis 1988. Ab 1987 wurde alle Fahrzeuge der Baureihe 601/901 (bis auf 601 002 und 901 403, welche verschrottet wurden) nach Italien verkauft. 1990 wurde eine zehnteilige Einheit von Italien nach Deutschland ausgeliehen und vom 27. Juli 1990 bis zum 29. September 1990 als Intercity 'Max Liebermann' von der Deutschen Reichsbahn der DDR zwischen Hamburg und Berlin eingesetzt.

Die dreiteilige Triebwagen-Einheit besteht aus zwei angetriebenen Triebköpfen und einem Abteilwagen. Die Fahrzeuge haben verchromte und kugelgelagerte Radsätze. Zusätzlich zum Lichtwechsel weiß/rot in Fahrtrichtung sind sie mit Innenbeleuchtung, Digital und Sound nachrüstbar. Als Ergänzung für den dreiteiligen Triebzug gibt es einen Abteilwagen mit anderer Betriebsnummer sowie einen Speisewagen.



37320 Dreiteiliger Dieseltriebwagen VT 11.5 DB Ep. III
VT 11.5 Diesel Multiple-Unit Train, DB III

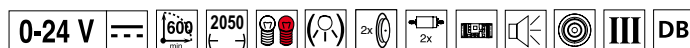

620,00 €*

The VT 11.5 streamlined diesel multiple-unit train was a standout development from the ranks of German railway vehicle builders in the 1950s and the flagship of the Deutsche Bundesbahn (German Railways). The trains were developed for the international Trans Europ Express (TEE) service, with increased comfort in mind. In 1971, the DB introduced the InterCity system, with 1st class trains offering fast service on two-hour intervals between major cities. The TEE trains were integrated into this system, with the VT 11.5 trains changing to new routes over time as earlier routes were electrified. To achieve 160kph speeds while accommodating up to 256 seats in 10-unit trains, 4 of the power cars were rebuilt with 2200hp gas-turbine motors. Renumbered into the 602 series, these units suffered from low reliability and high fuel consumption. They were taken out of service in 1979. The planned service life extended to 1988, but in 1987 all units of the 601/901 series (except 601002 and 901 403, which had been damaged and scrapped) were sold to Italy. In 1990, after the German reunification, a single 10-unit train was leased back from Italy and used briefly, from July 27th to September 29th, as the InterCity train Max Liebermann of the former East German Railways between Hamburg and Berlin.

This 3-part multiple-unit train consists of 2 powered end units and a passenger coach. The train is designed for easy installation of interior lights as well as a decoder and sound. As an add-on to the 3-unit train, a passenger coach with a different car number and a buffet car are also offered.



37640 (siehe Seite 26; please see page 26)



37641 (siehe Seite 26; please see page 26)



Passende Ergänzungswagen:
 Add-on to the 3-unit train:

37640 Abteilwagen VM 11.51 DB Ep. III 155,00 €*
 Passenger Car VM 11.51 DB III

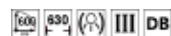

37641 Speisewagen VM 11.54 DB Ep. III 155,00 €*
 Buffet Car VM 11.54 DB III





Für echten Sound können die Schienenbusse von PIKO mit dem PIKO Sound-Modul #36192 in Verbindung mit dem PIKO Lok-Decoder #36122 ausgerüstet werden.
For real sound use the PIKO sound decoder #36192 in conjunction with the PIKO loco decoder #36122.



37300 Schienenbus VT98 / VS98 DB Ep. III
VT98 / VS98 Railbus and Trailer, DB III

350,00 €*

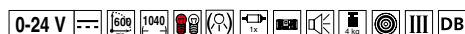

37303 Schienenbus VT798 / VS998 „Elbe-Elster“ Ep. VI
VT798 / VS998 Railbus and Trailer, "Elbe-Elster" VI

370,00 €*

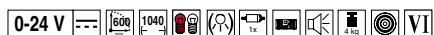

37304 Schienenbus VT798 / VS998 „Prignitzer Eisenbahn“ Ep. V
VT798 / VS998 Railbus and Trailer, "Prignitzer Eisenbahn" V

380,00 €*

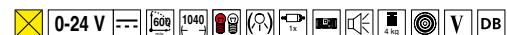

Dieses Modell ist mit verchromten Radsätzen ausgerüstet.
This model has hard-chrome plated wheel tires.



37305 Schienenbus VT798 Signaldienst DB AG Ep. VI
VT798 Railcar, Signal Service DB AG VI



300,00 €*

NEU
NEW
2013

Dieses Modell ist mit verchromten Radsätzen ausgerüstet.
This model has hard-chrome plated wheel tires.

DAMPFLOKOMOTIVE BR 64

STEAM LOCO BR 64



Aufnahme: Karl-Friedrich Seitz

FORM NEU
NEW MOLD
2013

37210 Dampflokomotive BR 64 DB Ep. III
Steam loco BR 64 DB III

450,00 €*

Das Vorbild:

Sie galt als zuverlässig, war beliebt und weit verbreitet: Seit ihrer Indienststellung im Jahre 1928 bewährte sich die Baureihe 64 als leichte, mit maximal 90 km/h recht flinke Personenzuglok und gelangte so in fast jedes Bahnbetriebswerk von DRG, DB und DR. Wegen ihrer äußeren Gestalt gern „Bubikopf“ genannt, wurde sie schon nach kurzer Zeit zum Sinnbild deutscher Nebenbahnromantik. Ob Reisezug, Nahgüterzug oder Personenzug mit Güterbeförderung, ob in den heißen Sommern des Flachlands oder bei hohem Schnee in Oberbayern – die gelungene Einheitslok versah stets zuverlässig ihren Dienst. Erst 1974/75 musterten DB und DR die kleine, mit 950 PS durchaus kräftige Dampflokomotive aus.

Das Modell:

Das G-Modell der Baureihe 64 der DB punktet mit einer vorbildgerecht zierlichen, fein detaillierten Gesamterscheinung und stellt so ein Optimum für die Gartenbahn dar. Nicht zu groß und nicht zu klein, kann man dem Modell-Bubikopf verschiedenste Wagen an den Zughaken hängen. Das zudem kompakte, stabile Modell besitzt serienmäßig einen Dampfgenerator mit Schalter zur Spannungsabschaltung. Die Rauchkammertür lässt sich vorbildgerecht öffnen. Die präzise gefertigten Radsätze mit Radreifen aus Edelstahl sorgen für eine sehr sichere Stromabnahme vom Gleis. Dieses Modell ist mit kugelgelagerten und verchromten Radsätzen ausgerüstet. Die Lok wird mit schaltbarer Triebwerksbeleuchtung und Lichtwechsel-Automatik weiß-weiß entsprechend der Fahrtrichtung geliefert und ist für Digitalbetrieb mit Soundimitation vorbereitet. Ein Lokführer belebt den Führerstand.

Prototype:

The German BR 64 (Class 64) was reliable, popular and ubiquitous. Since entering service in 1928 it proved itself as a light and - with its 56mph top speed - nimble passenger service locomotive. It was stabled at almost every German locomotive depot for the pre-WWII Deutsche Reichsbahn Gesellschaft as well as the Deutsche Bundesbahn in Western Germany and the Deutsche Reichsbahn in Eastern Germany. Nicknamed "Bubikopf" for its appearance, the Class 64 soon became synonymous with branchline service in Germany. Hauling passenger and freight as well as mixed trains through hot summers in the flatlands and deep snow in wintry Upper Bavaria, the successful standard design always performed reliably. It was only in 1974/75 that DB and DR finally retired the last of the 950hp-rated Class 64s.

Model:

The PIKO G-Scale model represents a Class 64 as operated by the former Deutsche Bundesbahn of Western Germany. It stands out with its fine detail and perfect size. Neither too big nor too small, the G-Scale "Bubikopf" will pull a wide range of cars on any garden railroad. The compact, sturdy model comes equipped with a smoke generator and an operating mode selector switch. In prototypical fashion the model's smoke box door can be opened. Precisely manufactured wheelsets with stainless steel rims ensure very reliable power pickup. This model has hard-chrome plated wheel tires, ball bearings on the geared axle. The model has directional lighting and is prepared for DCC and sound. An engineer figure completes the cab.

LOKOMOTIVEN
LOCOMOTIVES

DAMPFLOKOMOTIVEN BR 80 STEAM LOCOS BR 80

Die BR 80 war im Typenprogramm der Deutschen Reichsbahn als Rangierlok auf Verschiebebahnhöfen vorgesehen. Wenig bekannt ist, dass die Entwicklung aller deutschen Einheitsdampfloks ihren Ausgangspunkt in der Planung einer Ersatzlok für die preußische T3 hatte. So wurde die BR 80 zur Ursprungstypen aller Einheitstenderlokomotiven. Doch betrieblich gute Wirksamkeit erreichten die Maschinen nie. Die Mehrzahl der Lokomotiven verblieb nach dem letzten Krieg bis 1968 im Leipziger Raum im Einsatz, zur DB kamen nur 17 Maschinen.

The BR 80s were used as shunting locos at large switchyards in the fleet of the Deutsche Reichsbahn. It is less well known that the development of all German standard steam locos arose from the planning of a replacement engine for the Prussian T3. The BR 80 became the original type for all standard tender locomotives. But the shunting loco never reached good operational effectiveness, even though many of the engineering details were tried and tested. Most of the locomotives remained around Leipzig after the last war, and were used until 1968 and the DB only got 17 engines.



37201 Dampflokomotive BR 80 „Werkbahn“ Ep. III/IV
Steam loco BR 80 "Werkbahn" III/IV



Diese Lokomotive ist mit kugelgelagerten und verchromten Radsätzen ausgerüstet.
This loco has hard-chrome plated wheel tires and ball bearings on the geared driver axles.



37200 Dampflokomotive BR 80 DR Ep. III
Steam loco BR 80 DR III



155,00 €*

DAMPFLOKOMOTIVEN STEAM LOCOMOTIVES

Die 0-6-0 Dampflokomotive war eine der populärsten Rangierloks überall in Amerika, wurde aber auch im Güterverkehr auf Hauptstrecken eingesetzt.

Das Modell verfügt über einen zugstarken Motor, feine Detaillierung, einen eingerichteten Führerstand, Lichtwechsel und einen Dampfentwickler. Die Lokomotive ist mit kugelgelagerten und verchromten Treibradsätzen und Tenderrädern aus Metall ausgerüstet. Für analogen und digitale Betrieb (DC/DCC) besitzt die Lok einen Sounddecoder.

The 0-6-0 loco served on nearly every major railroad and on most smaller lines as well, primarily in switching/shunting and local service.

With a tender giving some extra travel range, 0-6-0s also powered way freights out on the main lines.

The PIKO model has a powerful motor, fine details, cab interior and metal tender wheels.

Directional lights and smoke unit.

For a better operation the loco is fitted with hard-chrome plated wheel tires and ball-bearings on the geared axles.

The tender has metal wheelsets.

A sound decoder is available for analog and digital operation.

The models on this page are equipped with state-of-the-art digital steam sound systems, fully operational on either Analog DC or Digital/DCC power.



**38211 Dampflokomotive mit Tender 0-6-0 NYC
NYC 0-6-0 Steam Loco and Tender**

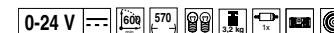

390,00 €* 

Die Lok ist bereits mit Sound- und Dampf Funktion ausgerüstet.
PRR Mogul Steam Loco and Coal Tender with Sound and Smoke

**NEU
NEW
2013**

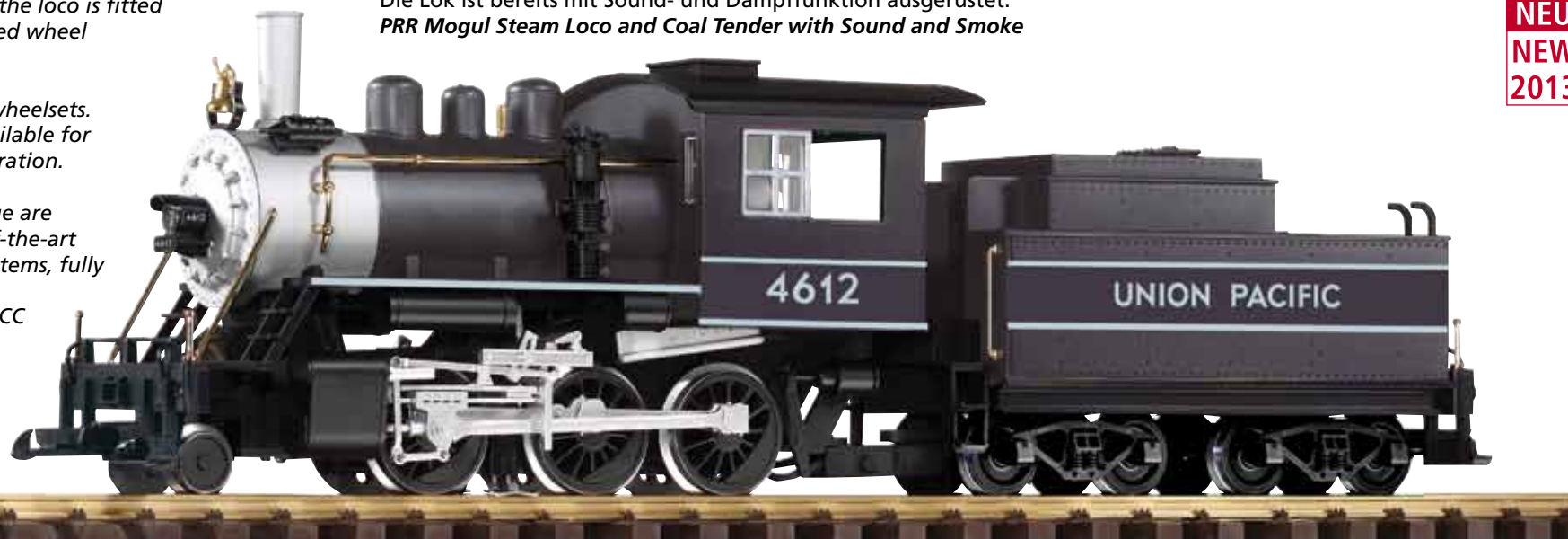

**38216 Dampflokomotive mit Tender 0-6-0 UP, mit Sound- und Dampf Funktion
UP 0-6-0 Steam Loco and Tender with Sound and Smoke**



390,00 €* 

*Produced under license from
Union Pacific Railroad Company*

**LOKOMOTIVEN
LOCOMOTIVES**

AMERIKANISCHE LOKOMOTIVEN AMERICAN LOCOMOTIVES

Die Mogul ist ein Klassiker unter den amerikanischen Lokomotiven. Mogul-Dampfloks verkehrten auf fast allen Bahnlinien Nordamerikas im Personen- und Güterverkehr. In der zweiten Hälfte des 19. Jahrhunderts wurden von diesen vielseitigen Lokomotiven mehr als 10.000 Stück gebaut. Auf Kurz- und Nebenstrecken fahren einige noch heute.

Das Modell verfügt über einen zugstarken Motor, feine Detaillierung, einen eingerichteten Führerstand, Lichtwechsel und einen Dampfwickler. Digitaldecoder und Sound-Modul sind nachrüstbar.

When the 2-6-0 wheel arrangement was first introduced in the 1800s, the big new locomotive received the nickname "Mogul". This soon became a popular type of loco on railroads all across America. Thousands of Mogul locomotives were built in the late 1800s, and even into the early 1900s. In later years, Moguls served as the main power on shortlines and branchlines. Some survive in operating condition even in the 21st century.

Where noted, certain 0-6-0 and Mogul loco models are equipped with a state-of-the-art digital steam sound system, fully operational on either Analog DC or Digital DCC power.



**38210 Dampflokomotive mit Tender „Mogul“ D&RGW,
mit Dampffunktion**
D&RGW Mogul Steam Loco and Tender with Smoke

0-24 V --- 1600 570 --- 3.2 kg 1x DCC Sound

260,00 €*

*Produced under license from
Union Pacific Railroad Company*



38212 Dampflokomotive mit Öltender „Mogul“ Santa Fe
Die Lok ist bereits mit Sound- und Dampffunktion ausgerüstet.
Santa Fe Mogul Steam Loco and Oil Tender with Sound and Smoke

0-24 V --- 1600 570 --- 3.2 kg 1x DCC Sound

390,00 €*



38213 Dampflokomotive, Tender mit Bretteraufsatz „Mogul“ PRR
Die Lok ist bereits mit Sound- und Dampffunktion ausgerüstet.
PRR Mogul Steam Loco and Coal Tender with Sound and Smoke

0-24 V --- 1600 570 --- 3.2 kg 1x DCC Sound

390,00 €*

DAMPFLOKOMOTIVEN STEAM LOCOMOTIVES



**FORM NEU
NEW MOLD
2013**

38201 B&O 0-6-0T Satteltank Lok mit Sound und Dampf
B&O 0-6-0T Saddle Tank Loco with Sound and Smoke



390,00 €*



**FORM NEU
NEW MOLD
2013**

38214 Dampflokomotive mit Tender „Mogul“ D&RGW
Die Lok ist bereits mit Sound- und Dampf Funktion ausgerüstet.
D&RGW Mogul Steam Loco and Tender with Sound and Smoke



390,00 €* *Produced under license from
Union Pacific Railroad Company*

**LOKOMOTIVEN
LOCOMOTIVES**

ELEKTROLOKOMOTIVE TAURUS ELECTRIC LOCO TAURUS

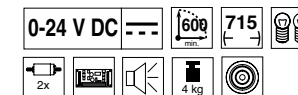

NEU
NEW
2013



37423 E-Lok Taurus „TX Logistik“ Ep. VI
Taurus Electric Loco „TX Logistik“ VI

Diese Lok ist mit kugelgelagerten und verchromten Radsätzen ausgerüstet.
This loco has hard-chrome plated wheel tires, ball-bearings on the geared axles.

295,00 €*



37410 E-Lok BR 182 DB AG Ep. V
Electric Loco BR 182 DB AG V

275,00 €*

Für echten Sound kann der Taurus mit dem PIKO Sound-Modul #36190 in Verbindung mit dem PIKO Lok-Decoder #36120 ausgerüstet werden.

For real sound use the PIKO sound decoder #36190 in conjunction with the PIKO loco decoder #36120.

NEU
NEW
2013



37424 E-Lok Taurus „Alex Ep. VI
Taurus Electric Loco „Alex“ VI

Diese Lok ist mit kugelgelagerten und verchromten Radsätzen ausgerüstet.
This loco has hard-chrome plated wheel tires, ball-bearings on the geared axles.
passende Personenwagen #37626 und # 37627
Passenger Cars available, #37626 und # 37627

295,00 €*



37412 E-Lok Taurus 1116 112-2 ÖBB Ep. V
Taurus Electric Loco 1116 112-2 ÖBB V

275,00 €*





WAGEN / CARS

PERSONENWAGEN & GÜTERWAGEN FREIGHT & PASSENGER CARS

PIKO G-Wagen zeichnen sich aus durch:

- Präzise Technik
- Exzellente Laufeigenschaften
- Hohe Detailtreue und Maßstäblichkeit
- Aufwändige Farbgebung
- Höchst präzise Bedruckung

PIKO G rail cars are distinguished by:

- Precise technology
- Excellent operating characteristics
- High degree of detail and scale
- Elaborate coloring
- Exact printing

WAGEN · CARS

NAHVERKEHRSWAGEN PASSENGER CARS



37620 Nahverkehrswagen Bnb 720 2. Klasse, Silberling, DB Ep. IV
Passenger Car Bnb 720, 2. cl. DB IV



175,00 €* 37621 Nahverkehrswagen ABnb 703 1./2. Klasse, Silberling,
 DB Ep. IV
Passenger Car ABnb 703, 1./2. cl. DB IV

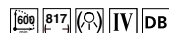

175,00 €*

passende Lokomotive 37424 E-Lok Taurus „Alex Ep. VI
Locomotive available, 37424 Taurus "Alex" VI



**NEU
 NEW
 2013**



37626 Nahverkehrswagen Bnd (ex ABn) 2. Klasse, Alex Ep. VI
Passenger Car Bnd (ex ABn), 2. cl. Alex VI

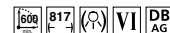

175,00 €*

37627 Nahverkehrswagen Bnd 2. Klasse, Alex Ep. VI
Passenger Car Bnd, 2. cl. Alex VI

175,00 €*

Innenbeleuchtungsbausatz #36132
 Interior lighting #36132

Die n-Wagen, umgangssprachlich auch als Silberling bezeichnet, waren die typischen DB Nahverkehrswagen, wobei sie auch nicht selten in Schnellzügen oder in Interzonenzügen eingereiht anzutreffen waren. Den Namen Silberling verdanken diese Wagen ihrem Wagenkasten aus gebürstetem Edelstahl mit Pfauenaugenmuster. Die Wagen wurden zwischen 1958 und 1980 in über 5000 Exemplaren gebaut und sind bis heute bei DB-Regio im Einsatz.

Ein Silberling ist 26,4 Meter lang und wird durch zwei Einstiegsbereiche mit Doppeltüren in drei Wagenabschnitte geteilt. Die meisten der nach ihrer Gattungsbezeichnung offiziell als n-Wagen bezeichneten Fahrzeuge sind heute nach mehreren Umbauten im aktuellen DB-Regio Farbkonzept verkehrsrot-lichtgrau lackiert. Durch die Bahnreform 1994 und der damit verbundenen Anschaffung von modernen Triebwagen und modernen mit Klimaanlage ausgerüsteten Wagen geht ihre Zahl stetig zurück.

The n-car, also known colloquially as the Silberling, was the typical DB passenger car, although it was often seen in express trains or in interzone trains. This car owes the name Silberling to its railcar body made of brushed stainless steel with a "Pfauenaugen" pattern. Over 5,000 units were built between 1958 and 1980, and they are still used by DB-Regio today. A Silberling is 26.4 metres long and is separated into three compartments by two boarding areas with double doors. Today, after several conversions, most of the series officially known as the n-railcar are painted red/light grey according to the DB-Regio colour scheme. Their numbers continue to sink due to the railway reform of 1994, in which modern engines and air-conditioned railcars are being purchased.



37624 Nahverkehrswagen Bnrz 436 2. Klasse, DB AG Ep. V
 Passenger Car Bnrz 436, 2. cl. DB AG V

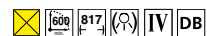

175,00 €*



37622 Nahverkehrswagen Bnrzb 778.1 2. Klasse, City-Bahn, DB Ep. IV
 Passenger Car Bnrzb 778.1, 2. cl. DB IV

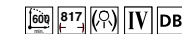

175,00 €*



37625 Nahverkehrswagen ABn 404 1./2. Klasse, DB AG Ep. V
 Passenger Car ABn 404, 1./2. cl. DB AG V

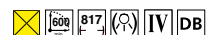

175,00 €*



37623 Nahverkehrswagen ABnrzb 772.1 1./2. Klasse, City-Bahn, DB Ep. IV
 Passenger Car ABnrzb 772.1, 1./2. cl. DB IV

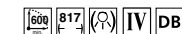

175,00 €*

TEE MITTELWAGEN VM 11.5

VM 11.5 TEE TRAILER

Zusatzwagen zum TEE-Triebzug Baureihe VT 11.5 "HELVETIA" der Deutschen Bundesbahn (DB)

Mit dem Abteilwagen VM 11.51, 1. Klasse und Speisewagen VM 11.54, 1. Klasse kann der Dieseltriebwagen VT 11.5 bis zur 7-teiligen bzw. 10-teiligen Einheit vorbildgerecht erweitert werden.

Stromführende Spezialverbindungen kuppeln die Wagen sicher.

Die Verdrahtung für die nachrüstbare Innenbeleuchtung #36134 ist bereits vormontiert. Die realitätsnahe und höchst präzise Lackierung und Bedruckung zeichnen die vorbildorientierten Modelle aus.



37640 Abteilwagen VM 11.51 DB Ep. III
Passenger Car VM 11.51 DB III

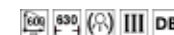

155,00 €*

Additional cars for the TEE VT 11.5 diesel express train "Helvetia" of the German Railways (DB)

With the VM 11.51 1st class compartment cars and VM 11.54 1st class dining cars, a complete 7 or 10-unit prototypical length train can be assembled.

Clever and easy current-carrying connectors join the cars together securely.

Wiring for the retrofit #36134 interior lighting kits is already factory-installed.

The realistic and precisely reproduced paint colors and beautiful decorations lend authenticity to these impressive models.



37641 Speisewagen VM 11.54 DB Ep. III
Buffet Car VM 11.53 DB III

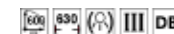

155,00 €*



37320 (siehe Seite 14; please see page 14)

UMBAUWAGEN

REBUILT PASSENGER CARS

Innenbeleuchtungsbausatz #36131
Interior lighting #36131



37605 Umbauwagen „Bahnbaugruppe“ DB AG Ep. VI 130,00 €*
Rebuilt Passenger Car "Bahnbaugruppe" DB AG VI

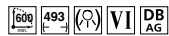

37606 Umbauwagen „Bahnbaugruppe“ DB AG Ep. VI 130,00 €*
Wagen mit unterschiedlicher Fensterbedruckung
und geänderter Betriebsnummer
*Rebuilt Passenger Car "Bahnbaugruppe" with different window
printing and different number DB AG VI*

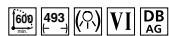

37601 Umbauwagen AB3yg 1./2. Kl. DB Ep. IV 130,00 €*
Rebuilt Passenger Car AB3yg 1./2.cl. DB IV

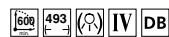

37600 Umbauwagen B3yg 2. Kl. DB Ep. IV
Rebuilt Passenger Car B3yg 2. cl. DB IV

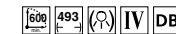

130,00 €*



37602 Umbauwagen BD3yg 2. Kl. Gepäckabteil DB Ep. IV
Rebuilt Passenger Car BD3yg 2. cl. w Luggage Compartment DB IV

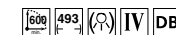

130,00 €*

WAGEN · CARS

OFFENE GÜTERWAGEN GONDOLAS



37732 Offener Drehgestellwagen Eaos106 DB Cargo Ep. V
High-Side Gondola Car Eaos106, DB Cargo V

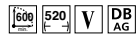

95,00 €*



37733 Offener Drehgestellwagen Eaos106 ÖBB Ep. V
High-Side Gondola Car Eaos106, ÖBB V



95,00 €*



37734 Offener Drehgestellwagen Eaos106 SBB Ep. V
High-Side Gondola Car Eaos106, SBB V

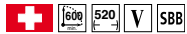

95,00 €*



37735 Offener Drehgestellwagen Eas5971 DR Ep. IV
High-Side Gondola Car Eas5971, DR IV

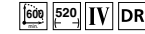

95,00 €*





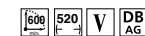

37730 Offener Drehgestellwagen Eaos106 DB AG Ep. V
High-Side Gondola Car Eaos106, DB AG V



95,00 €*







37736 Offener Drehgestellwagen Eaos B Ep. V
 High-Side Gondola Car Eaos, B V      95,00 €*



37738 Offener Drehgestellwagen Eas5971 PKP Ep. VI
 High-Side Gondola Car Eas5971, PKP VI      95,00 €*



37739 Offener Drehgestellwagen Eaos „CTL Logistics“
 Ep. VI      95,00 €*
 High-Side Gondola Car Eaos, "CTL Logistics" VI



37740 Offener Drehgestellwagen Eaos „On Rail“ Ep. VI
 High-Side Gondola Car Eaos „On Rail“ VI    95,00 €*

NEU
NEW
2013



37741 Offener Drehgestellwagen Eaos106 „Bahnbaugruppe“ DB AG Ep. VI
 High-Side Gondola Car Eaos106, "Bahnbaugruppe" DB AG VI

    95,00 €*

FLACHWAGEN & CONTAINER FLAT CARS & CONTAINERS



37707 Flachwagen DB AG Ep. V 85,00 €*
Flat Car DB AG V

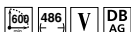

37705 Flachwagen mit 20' Container „P&O“ DB AG Ep. V 110,00 €*
Flat Car with 20' container "P&O" DB AG V

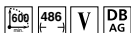

36302 Container 20' weiß, unbedruckt 26,00 €*
Container 20', Undecorated White



36301 Container „Safmarine“ Ep. VI 31,00 €*
Container 20' "Safmarine" VI



36303 Container „Hamburg Süd“ Ep. VI 31,00 €*
Container 20' "Hamburg Süd" VI



37711 Flachwagen mit 20' Container „Warsteiner“ DB AG Ep. VI 110,00 €*
Flat Car with 20' container "Warsteiner" DB AG VI

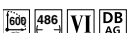

37712 Flachwagen mit Container Hangartner SBB Ep. VI 110,00 €*
Flat Car with Container Hangartner SBB VI



**NEU
NEW
2013**



37725 Flachwagen mit 20' Container „Gebrüder Weiss“ ÖBB Ep. V 110,00 €*
Flat Car with 20' container "Gebrüder Weiss" OEBB V

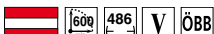

**NEU
NEW
2013**



36304 Container „Magellan“ Ep. VI 31,00 €*
Container 20' "Magellan" VI



37713 Flachwagen mit 20' Container „Deutrans“ DR Ep. IV
Flat Car with Container "Deutrans" DR IV

600 486 IV DR



37714 Flachwagen mit 2 Automodellen DB AG Ep. VI
Flat Car with two model cars DB AG VI

600 486 VI DB AG



37715 Flachwagen mit Container Post SBB Ep. V
Flat Car with Container Post SBB V

600 486 V SBB



37718 Flachwagen mit 20' Container „DHL“ DB AG Ep. VI
Flat Car with Container "DHL" DB AG VI

600 486 VI DB AG



37719 Flachwagen mit 20' Container „MSC“ DB AG Ep. V
Flat Car with Container "MSC" DB AG V

600 486 V DB AG



37721 Flachwagen mit Container „Panalpina“ SBB Ep. VI
Flat Car with 20' container "Panalpina" SBB VI

600 486 V SBB

**NEU
NEW
2013**



37726 Flachwagen mit 20' Container „NYK Logistics“ DB AG Ep. VI
Flat Car with 20' container "NYK Logistics" DB AG VI

600 486 VI DB AG

**NEU
NEW
2013**



37727 Flachwagen mit 20' Container „P&O / Nedlloyd“ NS Ep. VI
Flat Car with 20' container "P&O / Nedlloyd" NS VI

600 486 VI DB AG

110,00 €*

WAGEN · CARS

SCHIEBEPLANENWAGEN SLIDING TARP CARS



37701 Shimmns-tu 718 „ERR“ DB AG Ep. V
Sliding Tarp Car Shimmns-tu 718, “ERR” DB AG V

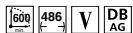

95,00 €*



37702 Shimmns-tu 718 „STEEL“ ÖBB Ep. V
Sliding Tarp Car Shimmns-tu 718, “STEEL” ÖBB V



95,00 €*



37704 Shimmns 2 „LogServ“ DB AG Ep. V
Sliding Tarp Car Shimmns 2, “LogServ” DB AG V

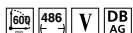

95,00 €*



37709 Shimmns-tu 718 „Sogetank“ DB AG Ep. VI
Sliding Tarp Car Shimmns-tu 718 “Sogetank” DB AG VI

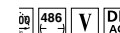

95,00 €*

**NEU
NEW
2013**



37722 Shimmns 723 ZSSK Cargo SK Ep. VI
Sliding Tarp Car Shimmns723 ZSSK Cargo SK VI



95,00 €*



37710 Shimms 723 RENFE Ep. VI
 Sliding Tarp Car Shimms 723 RENFE VI

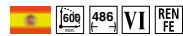

95,00 €*



37716 Shimms CFL Cargo Ep. VI
 Sliding Tarp Car Shimms CFL Cargo VI



95,00 €*



37717 Shimms-tu 718 „DB Schenker“ DB AG Ep. VI
 Sliding Tarp Car Shimms-tu 718 "DB Schenker" DB AG VI

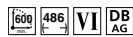

95,00 €*



37720 Schienenreinigungswagen inklusive 2 Schienen-
 reinigungsfilzen und 100 ml Schienenreiniger spezial, DB AG Ep. VI
 Sliding Tarp Car Shimms-tu 718 "DB Schenker" DB AG VI

145,00 €*

NEU
NEW
2013



37723 Shimms 723 Railion NS Ep. V
 Sliding Tarp Car Shimms723 Railion NS V



95,00 €*

ZWEIACHSIGE GÜTER- & PERSONENWAGEN TWO-AXLED FREIGHT & PASSENGER CARS

**NEU
NEW
2013**



37907 Gedeckter Güterwagen DR Ep. IV, mit Bremserbühne und Türen zum Öffnen
Box Car DR IV with brakemans platform, doors can be opened

78,00 €*



37906 Gedeckter Güterwagen DR Ep. IV, Türen zum Öffnen
Box Car DR IV, doors can be opened

73,00 €*

**NEU
NEW
2013**



37913 Kühlwagen „Seefische“ DB Ep. IV
Refrigerator Car "Seefische" DB IV

78,00 €*



37912 Bierwagen „Holsten“ DB Ep. III
Refrigerator Car "Holsten" DB III

73,00 €*

**FORM NEU
NEW MOLD
2013**



37811 Viehtransportwagen DR Ep. IV, Türen zum Öffnen
Cattle Car DR IV, doors can be opened

78,00 €*

NEU
NEW
2013



37901 Offener Güterwagen DR Ep. IV    68,00 €*
Gondola Car DR IV



37900 Offener Güterwagen DR Ep. IV    63,00 €*
Gondola Car DR IV

NEU
NEW
2013



37933 Niederbordwagen DR Ep. III mit Lok-Radsätzen    65,00 €*
Flat car DR III with loco wheel sets





37904 Niederbordwagen DR Ep. III    63,00 €*
Flat car DR III





37930 Niederbordwagen DB Ep. III mit VW Käfer    63,00 €*
Flat car DB III with Car







37915 Kesselwagen „Shell“ DB Ep. III    78,00 €*
Tank Car „Shell“ DB III



37916 Kesselwagen „LIQUI MOLY“ DB Ep. IV    78,00 €*
Tank Car „LIQUI MOLY“ DB IV



37917 Kesselwagen „ARAL“ DB Ep. IV    78,00 €*
Tank Car „ARAL“ DB IV

NEU
NEW
2013

NEU
NEW
2013





37931 Personenwagen 2. Klasse DR Ep. III    84,00 €*
Passenger Car 2. cl. DR III









37920 Personenwagen 2. Klasse DR Ep. III    84,00 €*
Passenger Car 2. cl. DB III









37922 Personenwagen 2. Klasse ÖBB Ep. III    84,00 €*
Passenger Car 2. cl. ÖBB III





37932 Personenwagen 1./2. Klasse DR Ep. III    84,00 €*
Passenger Car 1./2. cl. DR III

37921 Personenwagen 1./2. Klasse DR Ep. III    84,00 €*
Passenger Car 2./3. cl. DB III

37923 Personenwagen 2./3. Klasse ÖBB Ep. III    84,00 €*
Passenger Car 2./3. cl. ÖBB III

  

GÜTERWAGEN FREIGHT CARS



37800 Schüttgutwagen OOt96 DB Ep. III
Ore Car DB III

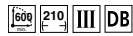

48,00 €*



37801 Packwagen Pwg DB Ep. III
Baggage Car DB III

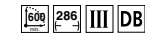

58,00 €*



37806 Bierwagen „Königsbacher“ DB Ep. III
Refrigerator Car "Königsbacher" DB III

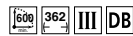

58,00 €*



37807 Bierwagen „Hasseröder“ DB Ep. III
Refrigerator Car "Hasseröder" DB III

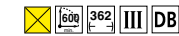

58,00 €*

NEU
NEW
2013



37808 Bierwagen „Maisels Weisse“ DB Ep. III
Refrigerator Car "Maisels Weisse" DB III

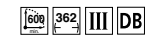



58,00 €*



**NEU
NEW
2013**

38824 Schüttgutwagen D&RGW
D&RGW Ore Car

46,00 €*  

38838 Schüttgutwagen White Pass & Yukon
WP&YR Ore Car 4210

46,00 €*  

38839 Schüttgutwagen White Pass & Yukon
WP&YR Ore Car 4216

46,00 €*  

**NEU
NEW
2013**



38820 Schüttgutwagen NYC
NYC Offset-Side Hopper

57,00 €*  





38821 Schüttgutwagen PRR Brunswick
PRR Bruswick Offset-Side Hopper

57,00 €*  





38835 Schüttgutwagen Santa Fe, geschlossen
SF Covered Hopper Car

57,00 €*  





38818 Güterwagen NYC Pacemaker
NYC Pacemaker Box Car

57,00 €*  



38819 Güterwagen SF Chico
SF Chico Refrigerator Car

57,00 €*  



38826 Güterwagen D&RGW
D&RGW Refrigerator Car

57,00 €*  

**NEU
NEW
2013**



38829 Schüttgutwagen B&O
B&O Offset-Side Hopper

57,00 €*  

Items bearing the D&RGW trademarks are produced under license from Union Pacific Railroad Company.

GÜTERWAGEN FREIGHT CARS

Items bearing the Union Pacific trademarks are produced under license from Union Pacific Railroad Company.

**NEU
NEW
2013**



38828 Güterwagen B&O
B&O Box Car



57,00 €*

**NEU
NEW
2013**



38831 Güterwagen UP
UP Box Car



57,00 €*

**NEU
NEW
2013**



38840 Santa Fe Güterwagen
Santa Fe Box Car



57,00 €*



38825 Güterwagen PRR
PRR Box Car



57,00 €*

**NEU
NEW
2013**



38834 Weihnachtswagen 2013
2013 Christmas Car



64,99 €*

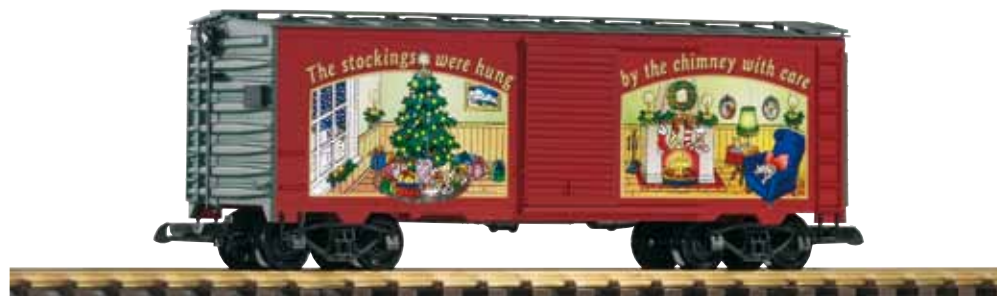

38822 Weihnachtswagen 2012
2012 Christmas Car



57,00 €*

NEU
NEW
2013



38827 Güterzugbegleitwagen B&O
B&O Caboose



57,00 €*

NEU
NEW
2013



38833 Güterzugbegleitwagen D&RGW
D&RGW Caboose



57,00 €*



38823 Güterzugbegleitwagen NYC
NYC Caboose



57,00 €*



38816 Güterzugbegleitwagen Santa Fe
Santa Fe Caboose



57,00 €*



38817 Güterzugbegleitwagen PRR
PRR Caboose



57,00 €*

NEU
NEW
2013



38830 Güterzugbegleitwagen UP
UP Caboose



57,00 €*

Items bearing the Union Pacific trademarks are produced under license from Union Pacific Railroad Company.

FORM NEU
NEW MOLD
2013

Eine der berühmtesten Schmalspurbahnen Nordamerikas ist die Denver & Rio Grande Western. Schon in der Frühzeit der Eisenbahn besaß diese Eisenbahngesellschaft einen umfangreichen Güter- und Personenwagenbestand. Neben den klassischen Personenwagen wurden für das Reisegepäck auch sogenannte „Combine“ angeschafft. Holen Sie sich mit diesen Personenwagen die Abenteuer und Romantik früherer Zeiten auf Ihre G-Anlage. Die Modelle haben Inneneinrichtung und die Schiebetüren des „Combine“ lassen sich öffnen.

Certainly one of the most famous and best-loved railroads in America is the legendary Denver and Rio Grande Western. Tiny trains with the look and feel of the old west still roll on today, climbing steep grades, snaking around narrow canyon cliffs, hauling happy tourists through spectacular scenery. The classic style of the passenger coach and combine from PIKO will help to recreate these experiences on your G-Scale layout. The cars include interiors, ready for miniature passengers, and the baggage doors of the combine car even slide open for loading and unloading suitcases and crates. Set off on a western adventure!

Abbildungen: sind colorierte CAD Zeichnungen
 colored CAD construction images

Items bearing the Union Pacific trademarks are produced under license from Union Pacific Railroad Company.

AMERIKANISCHE PERSONENWAGEN AMERICAN PASSENGER CARS



38600 D&RGW Personenwagen 306
38600 D&RGW Passenger Coach 306

38600 D&RGW Personenwagen 320
38600 D&RGW Passenger Coach 320

90,00 €*



38601 D&RGW Personen-/ Gepäckwagen
D&RGW Combine Car

90,00 €*



START-SETS / STARTER-SETS

FUN FÜR GROSSBAHNFANS

FUN FOR EVERYONE

PIKO G Start-Sets zeichnen sich aus durch:

- robuste Technik
- realitätsnahe Modelle
- Detailtreue
- für drinnen und draußen, aus wetterfesten Materialien
- Lokführer bei den Lokomotiven enthalten

PIKO G Starter Sets Feature:

- Robust technology
- Excellent operating characteristics
- High degree of realism
- Weather-resistant materials for indoor/outdoor use
- Engineer figure in locomotive

START-SETS
 STARTER SETS

START-SETS
STARTER SETS

START-SETS
STARTER SETS



37103 / 38103** Pennsylvania Railroad Güterzug / Pennsylvania Railroad Freight Train

239,99 €*

- Inhalt 37103/37104:
 1 x Satteltanklok
 2 x Güterwagen
 12 x 35211 R1
 (Bogen R1 600 mm)
 1 x 35270 Anschlussklemme
 1 x 35285 Verbindungsclip (14 St.)
 1 x Hand-Fahrregler
 1 x Transformator
 (230 V) 22 V / 32 VA DC/AC

- Contents 37103/37104 and
 38103/38104:
 1 x Steam locomotive
 2 x Freight Cars
 12 x 35211 R1
 (Curved track R1 600 mm)
 1 x 35270 Power Clamps, 1 pair
 1 x 35285 Track Clips, 14 Pieces
 1 x Throttle
 1 x Safety-Approved Transformer



37104 / 38104** Santa Fe Güterzug / Santa Fe Freight Train

239,99 €*

- Inhalt 37106 / 38106:
 1 x Satteltanklok mit Sound- / Dampf-
 funktion
 2 x Güterwagen
 12 x 35211 R1 (Bogen R1 600 mm)
 1 x 35270 Anschlussklemme
 1 x 35285 Verbindungsclip (14 St.)
 1 x Fahrregler
 1 x Netzteil (230 V) 22 V / 32 VA DC/AC
 2 x 35268 Schaltmagnete
 1 x 36039 Handentkuppler
 1 x Dampfdestillat (10 ml)

- Content 37106 / 38106:
 1 x Steam locomotive with Analog
 Sound and Smoke
 2 x Freight Cars
 12 x 35211 R1 (Curved track R1 600 mm)
 1 x 35270 Power Clamps, 1 pair
 1 x 35285 Track Clips, 14 Pieces
 1 x Throttle
 1 x Safety-Approved Transformer
 2 x 35268 Track Magnets
 1 x 36039 Uncoupling Wand
 1 x Smoke Fluid (10 ml)

** mit Trafo 120 V / with Safety-Approved 120 V Transformer

NEU
NEW
2013



37106 / 38106** White Pass & Yukon Start-Set mit Sound- und Dampffunktion
 White Pass & Yukon Starter Set with Analog Sound and Smoke

300,00 €*



alle Start-Sets:
 Grundfläche: 120 x 120 cm
 Minimale Aufbaufläche: 140 x 140 cm
 For all Starter Sets:
 Floor area: 47"
 Minimum area for assembly: 55"

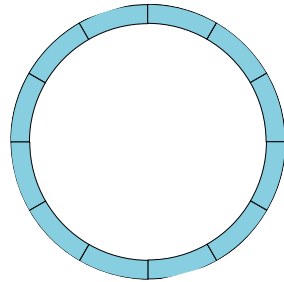

Mit dem PIKO G-Start-Set wird Ihnen der Einstieg in die G-Spur leicht gemacht. Das Start-Set ist mit allem ausgestattet, was Sie zum Beginn in der Welt der PIKO G-Spur benötigen. Sie erhalten ein detailliertes Lokmodell, dazu gibt es Wagen, Schienenkreis, Anschlusskabel und Trafo sowie Fahrregler. Zum Aufbau benötigen Sie weder Werkzeug noch weitere Teile. Einfach die Packung öffnen, aufbauen und losfahren. PIKO G-Artikel sind sehr gut für drinnen und draußen geeignet und tragen deshalb zu Recht das Prädikat „wetterbeständig“.

PIKO G-Starter Sets come complete with everything needed to step into the world of G-Scale railroading - a powerful steam locomotive, freight cars, a full circle of brass track, connection cables, throttle and safety-approved transformer. It's easy to just open the package, assemble the set (no tools needed!) and start running trains. PIKO G trains and accessories are built of incredibly tough weather-resistant materials for years of enjoyment indoors or out.



Photo: Mike Lindsay.
 Copyright 2010
 Model Railroad News / LampLight Publishing

Inhalt 37105:

- 1 x Satteltanklok
- 2 x Güterwagen
- 12 x 35211 R1
 (Bogen R1 600 mm)
- 1 x 35270 Anschlussklemme
- 1 x 35285 Verbindungsclip (14 St.)
- 1 x Hand-Fahrregler
- 1 x Transformator
 (230 V) 22 V / 32 VA DC/AC

Content 38105:

- 1 x Steam locomotive
- 2 x Freight Cars
- 12 x 35211 R1
 (Curved track R1 600 mm)
- 1 x 35270 Power Clamps, 1 pair
- 1 x 35285 Track Clips, 14 Pieces
- 1 x Throttle
- 1 x Safety-Approved Transformer



37105 / 38105 Weihnachtszug Start-Set
 Christmas Starter Set**

269,99 €*



Inhalt 37100:

- 1 x Dampflokomotive BR 80
- 2 x Schüttgutwagen
- 12 x 35211 R1 (Bogen R1 600 mm)
- 1 x 35270 Anschlussklemme
- 1 x 35285 Verbindungsclip (14 St.)
- 1 x Hand-Fahrregler
- 1 x Transformator (230 V) 22 V /
 32 VA DC/AC

Content 38100:

- 1 x Steam locomotive BR 80
- 2 x Ore car
- 12 x 35211 R1 (Curved track R1 600 mm)
- 1 x 35270 Power Clamps, 1 pair
- 1 x 35285 Track Clips, 14 Pieces
- 1 x Throttle
- 1 x Safety-Approved Transformer



37100 / 38100 Güterzug BR 80 mit 2 Schüttgutwagen OOt96 / BR 80 with 2 Ore Cars**

209,99 €*

**START-SETS
 STARTER SETS**

START-SETS
STARTER SETS



37110 Personenzug BR 80 mit 2 Umbauwagen / BR 80 with 2 Passenger Cars

349,99 €*

Inhalt 37110:

- 1 x Dampflokomotive BR 80
- 2 x Umbauwagen
- 12 x 35211 R1 (Bogen R1 600 mm)
- 1 x 35270 Anschlussklemme
- 1 x 35285 Verbindungsclip (14 St.)
- 1 x Hand-Fahrregler
- 1 x Transformator (230 V) 22 V / 32 VA DC/AC

Content 37110:

- 1 x Steam locomotive BR 80
- 2 x Passenger Car
- 12 x 35211 R1 (Curve Track R1 600 mm/23.6")
- 1 x 35270 Track Power Clamp
- 14 x 35285 Track Clips
- 1 x Throttle
- 1 x Safety-Approved Transformer



37120 / 38120** Güterzug BR 80 mit 2 Güterwagen DB Ep. III
DB III Steam Freight Starter Set with Analog Sound and Smoke

300,00 €*



Inhalt 37120:

- 1 x Dampflokomotive BR 80 mit Sound- / Dampffunktion
- 2 x Güterwagen
- 12 x 35211 R1 (Bogen R1 600 mm)
- 1 x 35270 Anschlussklemme
- 1 x 35285 Verbindungsclip (14 St.)
- 1 x Fahrregler
- 1 x Netzteil (230 V) 22 V / 32 VA DC/AC
- 2 x 35268 Schaltmagnete
- 1 x 36039 Handentkuppler
- 1 x Dampfdestillat (10 ml)

Content 38120:

- 1 x BR 80 Steam Loco w/ Analog Sound & Smoke
- 2 x Freight Cars
- 12 x 35211 R1 (Curve Track R1 600 mm/23.6")
- 1 x 35270 Track Power Clamp
- 14 x 35285 Track Clips
- 1 x Analog Throttle
- 1 x Safety-Approved Transformer
- 2 x 35268 Track Magnets
- 1 x 36039 Uncoupling Wand
- 1 x Smoke Fluid (10 ml)



37125 / 38125** Personenzug BR 80 mit zwei Personenwagen DR Ep. III
DR III Steam Passenger Starter Set with Analog Sound and Smoke

300,00 €*



Inhalt 37125:

- 1 x Dampflokomotive BR 80 mit Sound- / Dampffunktion
- 2 x Personenwagen
- 12 x 35211 R1 (Bogen R1 600 mm)
- 1 x 35270 Anschlussklemme
- 1 x 35285 Verbindungsclip (14 St.)
- 1 x Fahrregler
- 1 x Netzteil (230 V) 22 V / 32 VA DC/AC
- 2 x 35268 Schaltmagnete
- 1 x 36039 Handentkuppler
- 1 x Dampfdestillat (10 ml)

Content 38125:

- 1 x Steam locomotive w/ Analog Sound & Smoke
- 2 x Passenger Cars
- 12 x 35211 R1 (Curve Track R1 600 mm/23.6")
- 1 x 35270 Track Power Clamp
- 14 x 35285 Track Clips
- 1 x Analog Throttle
- 1 x Safety-Approved Transformer
- 2 x 35268 Track Magnets
- 1 x 36039 Uncoupling Wand
- 1 x Smoke Fluid (10 ml)

** mit Trafo 120 V / with Safety-Approved 120 V Transformer

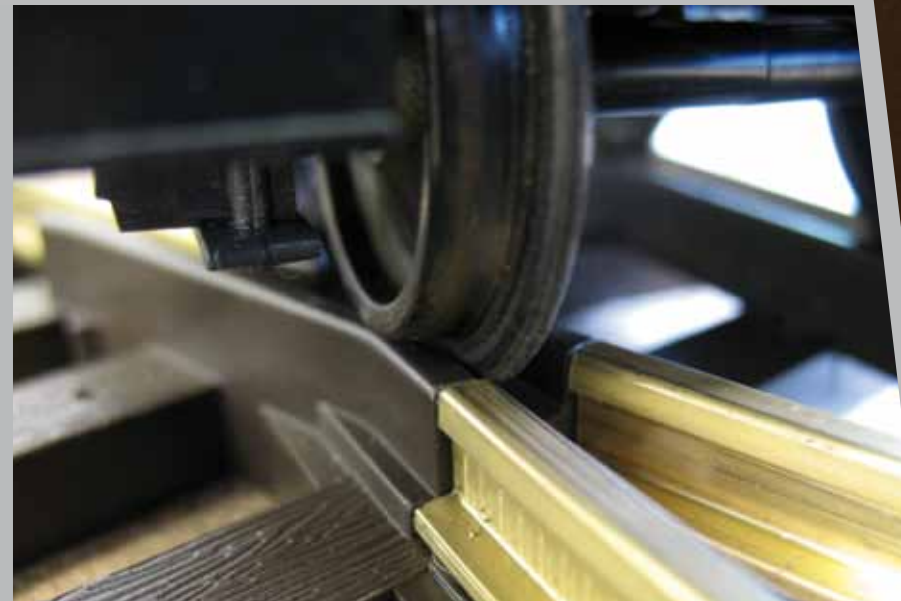

PIKO G-GLEIS / PIKO G-TRACK

FÜR DRINNEN UND DRAUSSEN

FOR INDOORS AND OUTDOORS

Das PIKO G-Gleis zeichnet sich aus durch:

- Schlanke Vollprofilschienen aus rostfreiem Rein-Messing-Material mit hoher elektrischer Leitfähigkeit.
 - Klare und einfache Geometrie ermöglicht komplexe Gleispläne mit wenig Gleiselementen.
 - Unbegrenzte Ausbaumöglichkeit durch volle Kompatibilität mit Gleisen anderer Spur G Hersteller wie LGB* und Aristo-Craft*.

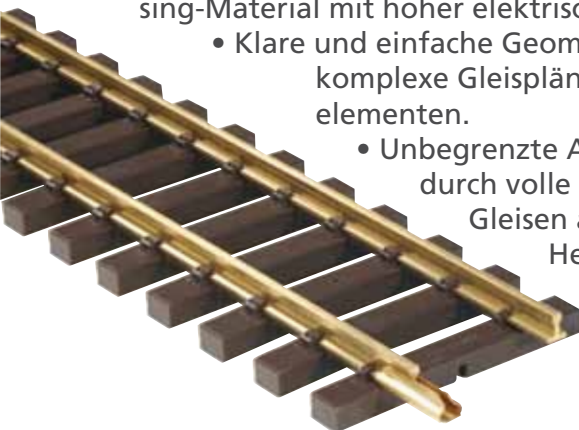

PIKO G-Track is characterized by:

- Code 332 (0.332" high) solid rails of pure, virgin brass for excellent electrical conductivity.
- Ties of ultra-violet stabilized HDPE (high-density polyethylene) for decades of use outdoors.
- Unique track geometry makes even complex track plans simple to build with only a few types of track sections.
- Compatible with most other brands of G-Scale track, such as LGB* and Aristo-Craft*, for unlimited expansion possibilities.

* LGB ist ein eingetragenes Warenzeichen der Gebr. Märklin & Cie. GmbH
 * Aristo-Craft ist ein eingetragenes Warenzeichen von Aristo-Craft Trains, Irvington, N.J., USA
 * PIKO G-Gleis is a trademark of PIKO Spielwaren GmbH, Sonneberg, Germany.
 Other marks are the property of their owners.

GLEISE · TRACK

DER CLOU IST DAS SYSTEM – PIKO G-GLEIS

THE SECRET IS THE SYSTEM: PIKO G-TRACK

Modul 600 mm - der Ursprung

Die Fläche von 600 x 160 mm stellt die Basis für die Geometrie des PIKO G-Gleises dar. Diese Maße wurden nicht zufällig gewählt. Sie sind das Ergebnis von exakten Studien, berechnet auf hochleistungsfähigen CAD-Anlagen, die Ansprüche von Garten- und Modellbahnern gleichermaßen erfüllen.

In diesem Raster können nahezu alle Gleisfiguren höchst einfach - ohne den Einsatz von kleinen Ausgleichsstücken - dargestellt werden: elegante Abzweigungen in der Geraden oder im Bogen, verschiedene Parallelgleisabstände mit der Möglichkeit, vorhandenes Zubehör, wie Bahnsteige usw., einzubauen. Das einfache Raster macht komplizierte Gleisschablonen überflüssig. Bereits mittels eines einfachen karierten Papiers können Gleisfiguren gezeichnet und der benötigte Bedarf an Gleiselementen ermittelt werden.

Die Gleisgeometrie Das Besondere an der PIKO G-Gleis Geometrie ist, dass sie mit ganz wenigen Gleiselementen auskommt und der Modellbahner weder an Weichen noch an Kreuzungen Ausgleichsstücke einbauen muss, die immer zu einem unruhigen Lauf der Modellbahn und zu Kontaktproblemen führen können.

Die Modullänge von 600 mm wird in der Geraden in zwei unterschiedlich lange Gleise von 320 mm und 280 mm aufgeteilt. Dies ist das Geheimnis, um Parallelgleise über zwei Weichen ohne Ausgleichsstücke befahren zu können.

Die Gleise Das PIKO G-Gleisprofil besteht aus einer hochwertigen Messing-Legierung und ist ein Vollprofilgleis mit idealen Stromleiteigenschaften, auch auf langen Strecken. Die Messing-Schienenverbinder sorgen für einen dauerhaften und festen Halt und gewährleisten einen guten Stromübergang an den Schienenstößen.

Die Schwellen werden aus dem hochwertigen Kunststoff HDPE hergestellt, der sich besonders durch hohe Schlagzähigkeit, gutes Schalldämpfungs-Vermögen und Spannungsrisssbeständigkeit auszeichnet.

Die Oberfläche ist vorbildgetreu Holzschwellen nachempfunden. Der Schwellenabstand entspricht dem Vorbild und bietet optisch einen realitätsnahen, nicht gedrängten Eindruck.

Gleisnamen Das PIKO G-Gleis verfügt neben der Artikelnummer noch über einen Gleisnamen, wie G-G320. Damit werden in den einzelnen Gleisbildern die Geometrielemente gekennzeichnet. Neben dieser Kurzbezeichnung hat jedes Gleis in der bildlichen Darstellung seine eigene Farbe, die auch in Prospekten, Katalogen und auf Schachteln wiedergegeben wird. Damit ist gleich zu erkennen, welches Gleisstück man benötigt.

Gerade Gleise Das PIKO G-Gleis kommt im Allgemeinen mit zwei Geraden, dem Gleis G-G320 und dem Gleis G-G280, aus. Durch die Zusammenführung beider Gleise wird die Modullänge von 600 mm hergestellt.

Die anderen geraden Gleise wie G-G160 und G-G140 können beliebig eingesetzt werden und sind nur dann zwingend notwendig, wenn komplexere Gleisbilder erstellt werden.

The 600 mm Module – The Starting Point

The basis for the design of the PIKO G-Track is a 600 x 160 mm (23.62" x 6.33") unit. These measurements were not chosen at random. They are the result of extensive computer-aided engineering to satisfy the requirements of beginners and advanced hobbyists alike.

With this module, almost all track designs can be constructed very simply with no need for small adapter pieces: elegant turnouts on the straight or on curves, various crossovers from one parallel track to another and the possibility of incorporating existing accessories such as platforms, etc.

This simple system makes complicated design charts superfluous. The layouts can be drawn on ordinary graph paper to work out the track elements required.

The Track Design. *The outstanding feature of the PIKO G-Track design is that it requires only a small number of elements and the modeler needs no extra adapter pieces at switches or crossings (which can often lead to uneven running and poor electrical contact). For straight track the module length of 600 mm (23.62") is made up using two different lengths, 320 mm (12.66") and 280 mm (10.96"). This is what makes it possible to have parallel tracks with two turnouts without any need for extra pieces.*

The Track *PIKO G-Track rails are made from a high quality, pure brass alloy. The ample "Code 332" rail cross-section allows for minimal voltage loss, even over long distances. The brass rail joiners connect the rails securely and ensure good electrical conductivity at the joints in the rails.*

The ties are made of ultra-violet stabilized HDPE plastic, which is characterized in particular by its high impact resistance, noise reduction properties and resistance to cracking under stress. The shape, color and texture model the appearance of real wood railroad ties.

Track Identification *In addition to the item number, the PIKO G-Track uses a track identification such as G-G320. This is used to identify the parts in the various track diagrams. In addition to this identification, each track section is represented in PIKO track diagrams by its own color which is also used in brochures, catalogs and on the boxes. This makes it easy to tell which piece of track is required.*

Straight Track *The PIKO G-Track system normally requires only two straight track sections, the G-G320 and G-G280. When these two tracks are put together they form the 600 mm module length. The other straight track sections, such as G-G160 and G-G140, can be used anywhere but are only necessary when creating more complex track layouts.*

Flexible track *For construction of smooth flowing curves with any desired radius, the PIKO G-Track system also includes flexible track, made up of individual rails and tie strips.*

Flexgleis Immer wieder kommt es vor, dass Modellbahner einen landschaftlich reizvollen Streckenverlauf nachbilden möchten, der einer strengen, aber einfachen Gleisgeometrie nicht entspricht. Hierfür stehen die PIKO G-Gleis Einzelelemente zur Verfügung. Mit den Schwellenbändern G-SB280 und G-SB320 sowie den Gleisprofilen G-P1500 oder G-P3000 können Sie Ihr eigenes Flexgleis bauen.

Dabei sollten Sie beachten, dass Sie zum Biegen des Gleisprofils eine Biegevorrichtung benötigen. Lange gerade Strecken können Sie jedoch einfachst und ohne weitere Werkzeuge herstellen.

Die Grundradien In der PIKO G-Gleisgeometrie werden 4 Grundradien mit einem Parallelkreisabstand von 320 mm angeboten:

- G-R1 Bogen 30°, r = 600 mm
- G-R3 Bogen 30°, r = 921,54 mm
- G-R5 Bogen 15°, r = 1.243,08 mm
- G-R7 Bogen 15°, r = 1.564,62 mm

Für einen kompletten Kreis (360°) der Radien G-R1 und G-R3 benötigt man jeweils 12 Stück, beim Radius G-R5 und G-R7 je 24 Stück der jeweiligen einzelnen Gleise. Der Gleisabstand von 320 mm gewährleistet, dass sich bereits auf den Radien G-R1 und G-R3 lange Fahrzeuge ohne Berührung begegnen können.

Weichengegenbogen Um aus einer Weiche in das Parallelgleis mit dem Systemabstand von 160 mm zu gelangen, benötigt man das Bogengleis G-R1.

Weichen Alle Weichen des PIKO G-Gleises sind sowohl als Hand- als auch als Elektroweichen einsetzbar. Durch Anschrauben des Elektro-Weichenantriebes wird jede Weiche zur Elektroweiche.

Die zierliche Nachbildung der Kleineisenteile, die im Original das Schienenprofil auf den Schwellen verankern, ist so konstruiert, dass alle normgerechten Radsätze ohne Rattern einwandfrei über alle Elemente des PIKO G-Gleises fahren können.

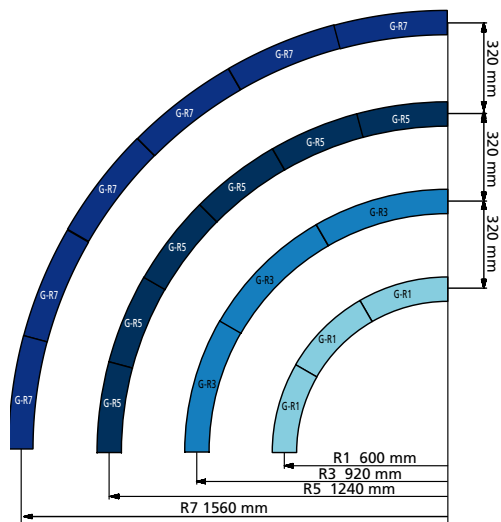

Das Verlegen Durch die hochwertigen Messing-Schienenverbinder ist ein Verlegen der PIKO G-Gleise auf jedem Untergrund möglich. Dies kann auch für einen Spielbetrieb auf dem häuslichen Teppichboden oder draußen auf dem Rasen erfolgen.

Der Anschluss Der einfachste Anschluss des PIKO G-Gleises erfolgt über die Anschlussklemmen mit Kabel (Art.-Nr. 35270). Diese können an jedem Gleis befestigt werden.

Using the G-SB280 and G-SB320 tie strips together with the G-P1500 or G-P3000 rail sections, you can build your own flex track.

A rail bending tool is important for making accurate bends in the rails, but long straight tracks can be built easily without any tools.

The Basic Radius The PIKO G-Track offers 4 basic radii with a parallel spacing of 321.54 mm (12.66") (nominally 320 mm).

G-R1 curved track 30°, r = 600 mm (23.62")

G-R3 curved track 30°, r = 921.54 mm (36.28")

G-R5 curved track 15°, r = 1,243.08 mm (48.94")

G-R7 curved track 15°, r = 1,564.62 mm (61.60")

To form a complete circle (360°), 12 curved tracks are required for radius G-R1 and G-R3. 24 pieces are required for radius G-R5 and G-R7. The 320 mm (12.66") distance between tracks ensures that even on radius G-R1 and G-R3 long rolling stock can pass without touching.

Curved Track for Switches To get from a switch to a parallel track (such as on a passing siding track) while maintaining the distance of 160 mm (6.34") all that is needed is the G-R1 curved track.

Switches All PIKO G-Track switches can be installed as manual or electric switches. An electric switch machine can be screwed onto any switch to convert it to electrical operation.

Details The finely reproduced spike and bolt details which fix the rails to the ties in the original are designed so that all standard wheel sets can run smoothly over all elements of the PIKO G-Track.

Joining Track Sections The sturdy brass rail joiners ensure that PIKO G-Track can be laid on almost any surface, even on household carpet or across a lawn.

Connection The simplest power connection for the PIKO G-Track is the Power Clamp (Item 35270). This can be fitted onto any track.

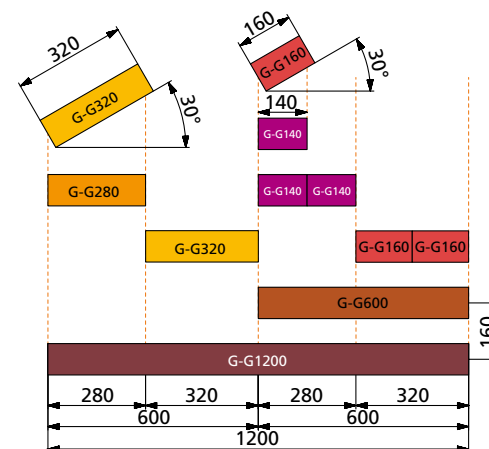

VON EINEM GLEIS ZUM ANDEREN ... FROM ONE TRACK TO THE NEXT ...

1

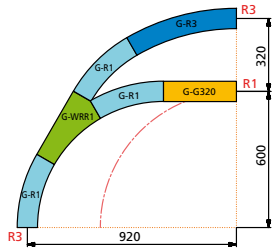

2

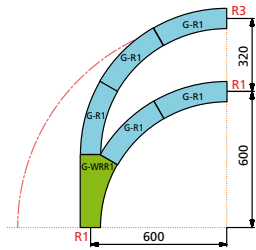

7

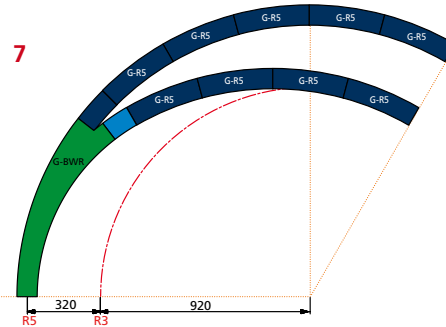

10

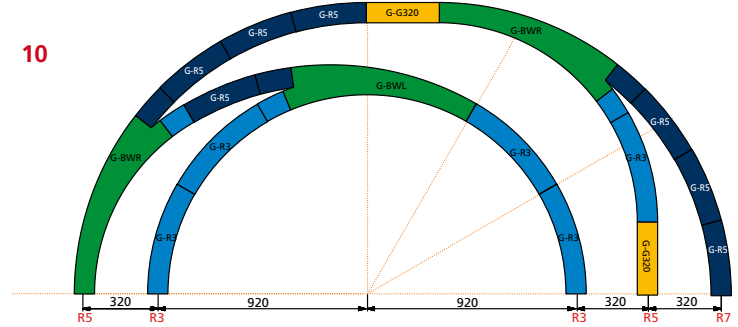

3

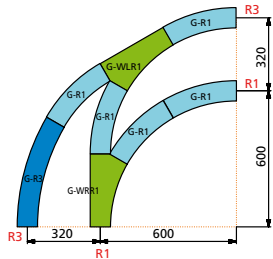

4

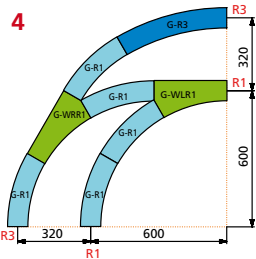

8

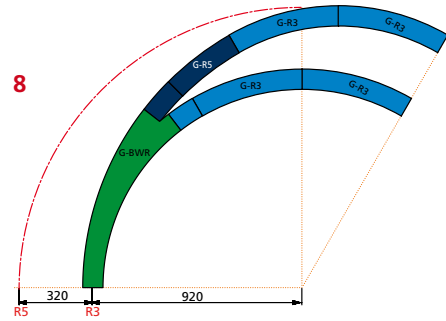

5

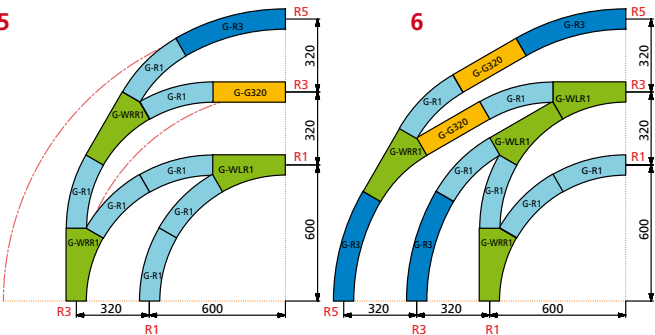

6

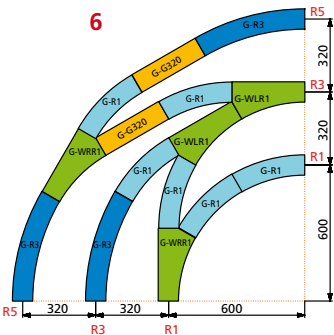

9

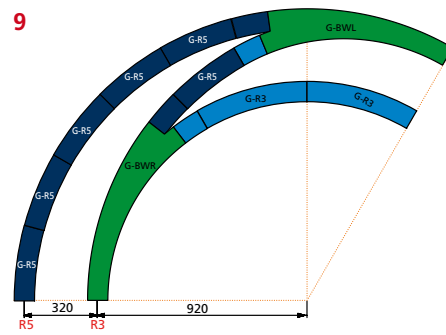

Geometriebeispiele (Fahrtrichtung im Uhrzeigersinn):

- 1 Aus Radius R3 nach R3 oder R1
- 2 Aus Radius R1 nach R1 oder R3
- 3 Aus Radius R1 nach R1 oder R3 und von R3 nach R3
- 4 Aus Radius R1 nach R1 und von R3 nach R1 oder R3
- 5 Aus Radius R1 nach R1 und von R3 nach R1 oder R3 oder R5
- 6 Aus Radius R1 nach R1 und von R3 nach R3 und von R5 nach R3 oder R5
- 7 Aus Radius R5 nach R5 oder R3
- 8 Aus Radius R3 nach R5 oder R3
- 9 Aus Radius R5 nach R5 und von R3 nach R5 oder R3
- 10 Aus Radius R3 nach R3 und von R5 nach R3 oder R5 oder R7

Geometric Examples (clockwise travel):

- 1 From Radius R3 to R3 or R1
- 2 From Radius R1 to R1 or R3
- 3 From Radius R1 to R1 or R3 and from R3 to R3
- 4 From Radius R1 to R1 and from R3 to R1 or R3
- 5 From Radius R1 to R1 and from R3 to R1 or R3 or R5
- 6 From Radius R1 to R1 and from R3 to R3 and from R5 to R3 or R5
- 7 From Radius R5 to R5 or R3
- 8 From Radius R3 to R5 or R3
- 9 From Radius R5 to R5 and from R3 to R5 or R3
- 10 From Radius R3 to R3 and from R5 to R3 or R5 or R7

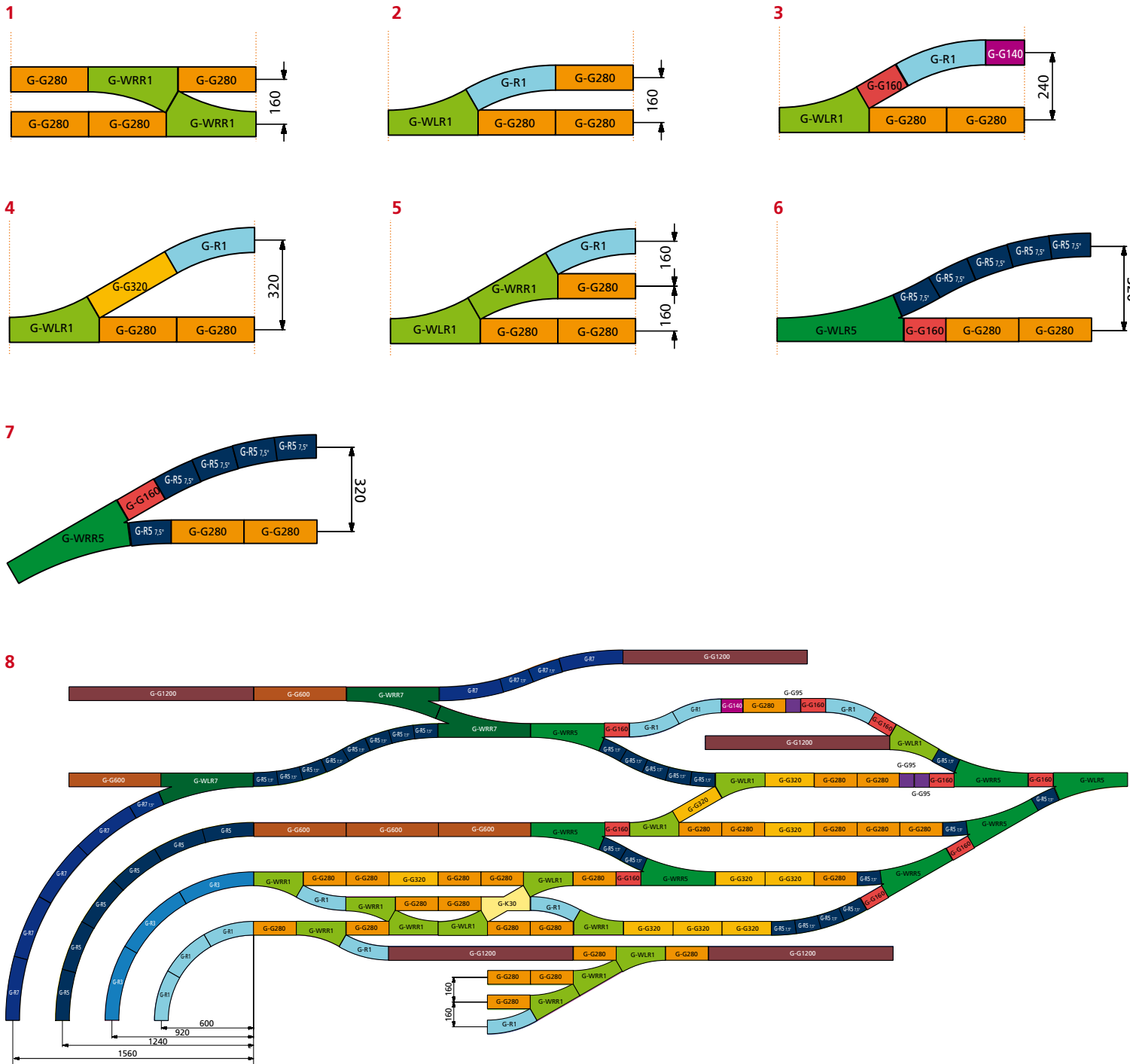

Geometriebeispiele:

- 1 Weichen-Übergang von einem Gleis zum Parallelgleis
- 2 Übergang von einem Gleis zum Parallelgleis
- 3 Übergang von einem Gleis zum Parallelgleis mit vergrößertem Parallelgleis-Abstand
- 4 Übergang von einem Gleis zum doppelten Parallelgleis-Abstand mit Radius R1
- 5 Übergang von einem Gleis zu 3 Parallelgleisen
- 6 Übergang von einem Gleis zum doppelten Parallelgleis-Abstand mit Radius R5
- 7 Übergang von einem Gleis aus Radius R5 zum doppelten Parallelgleis-Abstand
- 8 Komplexer Rangierbereich mit Parallelgleisabständen

Geometric Examples:

- 1 R1 Single crossover from one track to a parallel track
- 2 R1 Transition from one track to a parallel track
- 3 R1 Transition from one track to a parallel track with larger spacing (for platform)
- 4 R1 Transition from one track to parallel track with double spacing
- 5 R1 Transition from one track to 3 parallel tracks
- 6 R5 Transition from one track to parallel track with double spacing
- 7 R5 Transition from one track from Radius R5 to parallel track with double spacing
- 8 Complex yard area with parallel track spacing

GLEISE – FÜR INDIVIDUALISTEN

TRACK SECTIONS

Gerade Gleise / Straight Track

G-320		35200 Gerades Gleis 320 mm Länge 321,54 mm, G-G320 + G-G280 ergeben die Modullänge von 600 mm	35200 Straight Track, 320 mm 6,50 €* Length 321.54 mm (12.66"). G-G320 + G-G280 make up module length of 600 mm (23.62")
G-280		35201 Gerades Gleis 280 mm Länge 278,46 mm, G-G280 + G-G320 ergeben die Modullänge von 600 mm	35201 Straight Track, 280 mm 6,00 €* Length 278.46 mm (10.96"). G-G280 + G-G320 make up module length of 600 mm (23.62")
G-160		35202 Gerades Gleis 160 mm Länge 160,77 mm 2 x G-G160 ergeben das Gleis G-G320	35202 Straight Track, 160 mm 4,00 €* Length 160.77 mm (6.33"). 2 x G-G160 equal length of G-G320 track
G-140		35203 Gerades Gleis 140 mm Länge 139,23 mm 2 x G-G140 ergeben das Gleis G-G280	35203 Straight Track, 140 mm 3,70 €* Length 139,23 mm (5.48"). 2 x G-G140 equal length of G-G280 track
G-95		35204 Gerades Gleis 95 mm Länge 96,15 mm	35204 Straight Track, 95 mm 3,50 €* Length 96.15 mm (3.79").
G-600		35208 Gerades Gleis 600 mm Länge 600 mm, entspricht der Modullänge von 600 mm	35208 Straight Track, 600 mm 12,50 €* Length 600 mm (23.62"). Corresponds to module length 600 mm (23.62")
G-1200		35209 Gerades Gleis 1.200 mm Länge 1.200 mm, entspricht 2 x Modullänge von 600 mm	35209 Straight Track, 1200 mm 25,00 €* Length 1200 mm (47.24"). Corresponds to 2 x module length of 600 mm (23.62")

NEU
NEW
2013

G-WLR7

35226

G-WRR7

35227

G-WLR5

35222

G-WRR5

35223

G-WLR1

35220

G-WRR1

35221

G-K30

35240

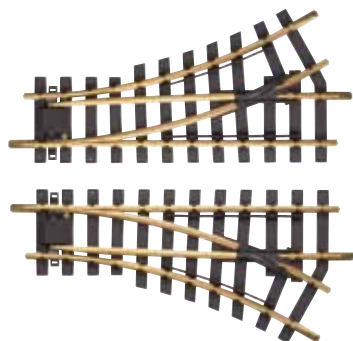
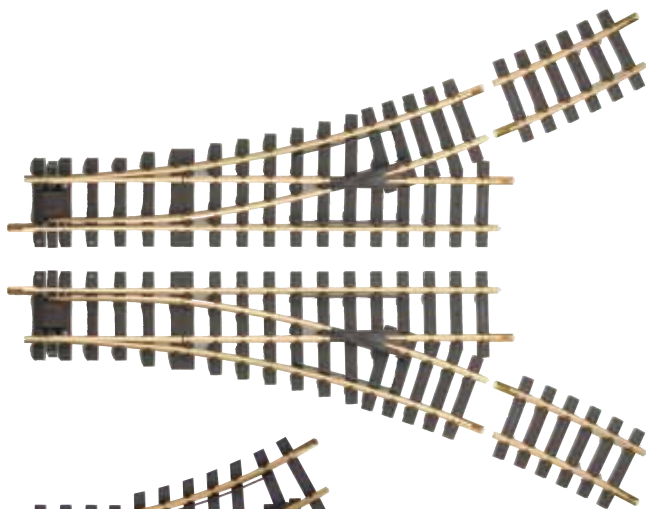
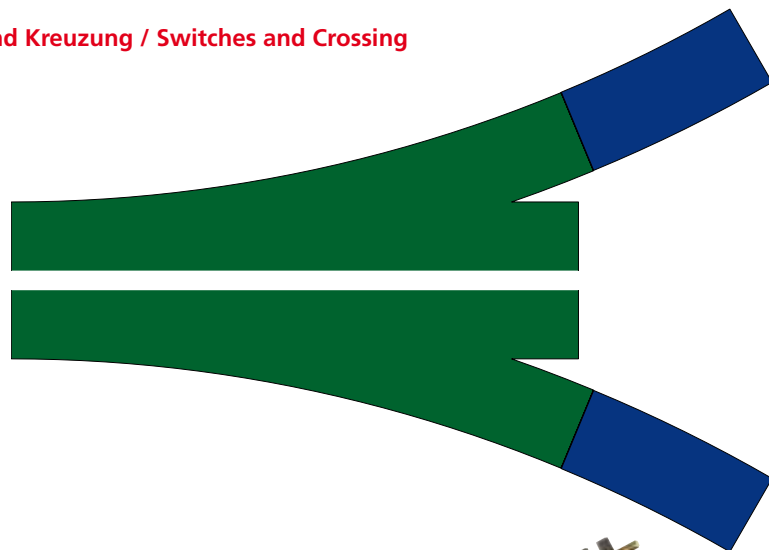

35226 Weiche R7 links Winkel 22,5°
Abzweigung = 3 x Bogen G-R7, 1564,62 mm
Gerades Gleis = G-G600, 600 mm
Packung enthält zusätzlich den Bogen G-R7 7,5°, Handbetrieb, passender Elektroantrieb #35271

35227 Weiche R7 rechts Winkel 22,5°
Abzweigung = 3 x Bogen G-R7, 1564,62 mm
Gerades Gleis = G-G600, 600 mm
Packung enthält zusätzlich den Bogen G-R7 7,5°, Handbetrieb, passender Elektroantrieb #35271

35222 Weiche R5 links Winkel 22,5°
Abzweigung = 3 x Bogen G-R5, 1243,08 mm
Gerades Gleis = G-G320 + G-G160 = 480 mm
Packung enthält zusätzlich den Bogen G-R5 7,5°, Handbetrieb, passender Elektroantrieb #35271

5223 Weiche R5 rechts Winkel 22,5°
Abzweigung = 3 x Bogen G-R5, 1243,08 mm
Gerades Gleis = G-G320 + G-G160 = 480 mm
Packung enthält zusätzlich den Bogen G-R5 7,5°, Handbetrieb, passender Elektroantrieb #35271

35220 Weiche R1 links Winkel 30°,
Gerades Gleis = G-G320, 320 mm
Abzweigung = G-R1, 600 mm
Handbetrieb, passender Elektroantrieb #35271

35221 Weiche R1 rechts Winkel 30°,
Gerades Gleis = G-G320,
Abzweigung = G-R1, Handbetrieb,
passender Elektroantrieb #35271

35240 Kreuzung **40,00 €***
Winkel 30°, Gerades Gleis = G-G320

35240 Crossing, 30°
Straight tracks = G320

35226 Manual Switch, Left, R7, **89,00 €***
22.5°
Curved track = 3 x Curve G-R7, 61.60"
Straight track = G-G600, 23.62"
Package includes one Curve G-R7 7.5°
Compatible electric switch machine #35271

35227 Manual Switch, Right, R7, **89,00 €***
22.5°
Curved track = 3 x Curve G-R7, 61.60"
Straight track = G-G600, 23.62"
Package includes one Curve G-R7 7.5°
Compatible electric switch machine #35271

35222 Manual Switch, Left, R5, **65,00 €***
22.5°
Curved track = 3 x Curve G-R5, 48.94 "
Straight track = G-G320 + G-G160 = 18.90"
Package includes one Curve G-R5 7.5°
Compatible electric switch machine #35271

35223 Manual Switch, Right, R5, **65,00 €***
22.5°
Curved track = 3 x Curve G-R5, 48.94 "
Straight track = G-G320 + G-G160 = 18.90"
Package includes one Curve G-R5 7.5°
Compatible electric switch machine #35271

35220 Manual Switch, Left, R1, **40,00 €***
30°
Straight track = G-G320, 12.60"
Curved track = G-R1 = 600 mm
Compatible electric switch machine #35271

35221 Manual Switch, Right, R1, **40,00 €***
30°
Straight track = G-G320, 12.60"
Curved track = G-R1 = 600 mm
Compatible electric switch machine #35271

G-BWL

35224



G-BWR

35225



Gebogene Gleise / Curved Track

G-R1

35211

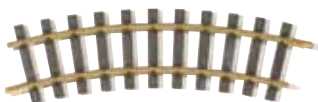

G-R3

35213

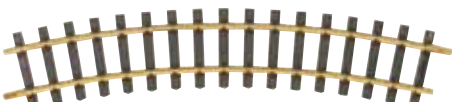

G-R5

35215

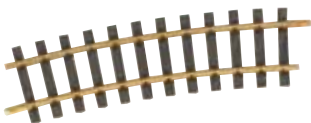

**NEU
NEW
2013**

G-R7

35217

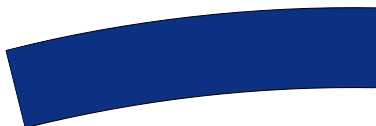

G-R3 7,5°

35214

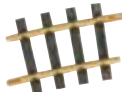

G-R5 7,5°

35216



**NEU
NEW
2013**

G-R7 7,5°

35218

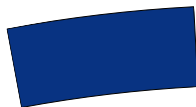

35224 Bogenweiche G-BWL R3-R5

Bogenweiche links
 Innerer Bogen = Bogen G-R3, 52,5° + G-R3, 7,5°, Radius 921 mm
 Äußerer Bogen = Bogen G-R5, 37,5° + G-R5, 7,5°, Radius 1243 mm
 Packung enthält zusätzlich G-R3, 7,5° und G-R5 7,5°, Handbetrieb, passender Elektroantrieb #35271

35225 Bogenweiche G-BWR R3-R5

Bogenweiche rechts
 Innerer Bogen = Bogen G-R3, 52,5° + G-R3, 7,5°, Radius 921 mm
 Äußerer Bogen = Bogen G-R5, 37,5° + G-R5, 7,5°, Radius 1243 mm
 Packung enthält zusätzlich G-R3, 7,5° und G-R5 7,5°, Handbetrieb, passender Elektroantrieb #35271

35211 Bogen G-R1

Bogen, r = 600 mm/30°, 12 St./Kreis

35213 Bogen G-R3

Bogen, r = 921,54 mm/30°, 12 St./Kreis

35214 Bogen G-R3, 7,5°

Bogen, r = 921,54 mm/7,5°, 48 St./Kreis

35215 Bogen G-R5

Bogen, r = 1.243,08 mm/15°, 24 St./Kreis

35216 Bogen G-R5, 7,5°

Bogen, r = 1.243,08 mm/7,5°, 48 St./Kreis

35217 Bogen G-R7

Bogen, r = 1.564,6 mm/15°, 24 St./Kreis

35218 Bogen G-R7, 7,5°

Bogen, r = 1.564,6 mm/7,5°, 48 St./Kreis

**35224 Manual Curved Switch, 109,99 €*
Left R3-R5**

Inner Curve = Curve G-R3, 52.5° + G-R3, 7.5°
 Radius 921 mm
 Outer Curve = Curve G-R5, 37.5° + G-R5, 7.5°
 Radius 1243 mm
 Package includes G-R3 7.5° and G-R5 7.5°
 Compatible electric switch machine #35271

**35225 Manual Curved Switch, 109,99 €*
Right R3-R5**

Inner Curve = Curve G-R3, 52.5° + G-R3, 7.5°
 Radius 921 mm
 Outer Curve = Curve G-R5, 37.5° + G-R5, 7.5°
 Radius 1243 mm
 Package includes G-R3 7.5° and G-R5 7.5°
 Compatible electric switch machine #35271

**35211 Curved Track, R1, 600 mm 7,00 €*
Center Line Radius = 600 mm (23.62")/30°. 12 pieces/circle**

**35213 Curved Track, R3, 920 mm 12,50 €*
Center Line Radius = 921.54 mm (36.28")/30°. 12 pieces/circle**

**35214 Curved Track, R3, 920 mm 5,00 €*
Center Line Radius = 921.54 mm (36.28")/7,5°. 48 pieces/circle**

**35215 Curved Track, R5, 1240 mm 8,50 €*
Center Line Radius = 1,243.08 mm (48.94")/15°. 24 pieces/circle**

**35216 Curved Track, R5, 1240 mm 5,00 €*
Center Line Radius = 1,243.08 mm (48.94")/7,5°. 48 pieces/circle**

**35217 Curved Track, R7, 1565 mm 9,00 €*
Center Line Radius = 1,564.6 mm (61.60")/15°. 24 pieces/circle**

**35218 Curved Track, R7, 1565 mm 5,50 €*
Center Line Radius = 1,564.6 mm (61.60")/7,5°. 48 pieces/circle**

ZUBEHÖR – FÜR EXPERTEN

FLEXIBLE TRACK & ACCESSORIES

Flexible Gleise / Flexible Track

G-SB320 35230 Schwellenband G-SB320
Spezielles Schwellenband zum Selbstbau von Flexgleisen, G-SB320 + G-SB280 ergeben mit dem Gleisprofil die Modullänge von 600 mm

**35230 Tie Section, 320 mm 2,00 €*
Tie strip for construction of flexible track. Matches to a rail length of 321,54 mm (12.66"). G-SB320 + G-SB280 make up the module length of 600 mm (23.62")**



G-SB280 35231 Schwellenband G-SB280
Spezielles Schwellenband zum Selbstbau von Flexgleisen, G-SB280 + G-SB320 ergeben mit dem Gleisprofil die Modullänge von 600 mm

**35231 Tie Section, 280 mm 2,00 €*
Tie strip for construction of flexible track. Matches to a rail length of 280 mm (10.96"). G-SB280 + G-SB320 make up the module length of 600 mm (23.62")**



**35285 Gleisverbindungs-Clip 14 St. 2,00 €*
Kunststoff-Clips zum Einsatz bei nicht fest verlegten Gleisen**

**35285 Track Clips, 14 Pieces
Use to secure track sections together on temporary layouts.**



**35290 Metall-Schienenverbinder 9,00 €*
20 St.
Metall-Schienenverbinder, zur Verwendung mit dem Flexgleis**

**35290 Metal Rail Joiners, 20 Pieces
Sturdy brass material to securely join rails. For replacement or for use with flexible track.**



**35280 Prellbock 5,50 €*
Prellbock mit Holzbohlen, beliebig auf jede gerade Schiene aufsteckbar**

G-P3000 35250 Gleisprofil G-P3000
Gleisprofil zum Selbstbau von Flexgleisen, Länge 3000 mm (Für ein Flexgleis dieser Länge benötigt man 2 Gleisprofile G-P3000, an Schwellenbändern 5 x G-SB280, 5 x G-SB320, sowie je nach Bedarf max. 18 St. Metall-Schwellenverbinder aus #35291 und 2 St. Metall-Schienenverbinder aus #35290)

**35250 Rail Section, 3000 mm 18,50 €*
Rail section for construction of flexible track. Use 2 x 35250 together with 5 x G-SB280, 5 x G-SB320, 18 pcs. of metal tie joiners from #35291 and 2 pcs. of metal rail joiners from #35290 to make approximately 3 m (118") of track.**

**35291 Metall-Schwellenverbinder 9,00 €*
20 St.
Metall-Schwellenverbinder, zur Verwendung mit dem Flexgleis**

**35291 Metal Tie Joiners, 20 Pieces
Sturdy brass clips to join flexible tie sections.**



**35280 Bumper
Typical railroad end-of-track bumper. Secures easily to track.**

G-P1500 35251 Gleisprofil G-P1500
Gleisprofil zum Selbstbau von Flexgleisen, Länge 1500 mm (Für ein Flexgleis dieser Länge benötigt man 2 Gleisprofile G-P1500, an Schwellenbändern 3 x G-SB280, 2 x G-SB320, sowie je nach Bedarf max. 8 St. Metall-Schwellenverbinder aus #35291 und 2 St. Metall-Schienenverbinder aus #35290)

**35251 Rail Section, 1500 mm 9,50 €*
Rail section for construction of flexible track. Use 2 x 35251 together with 3 x G-SB280, 2 x G-SB320, 8 pcs. of metal tie joiners from #35291 and 2 pcs. of metal rail joiners from #35290 to make approximately 1.48 m (58") of track.**



**35292 Isolier-Schienenverbinder 5,00 €*
6 St.
Isolier-Schienenverbinder aus wetterfestem Kunststoff**

**35292 Insulated Rail Joiners, 6 Pieces
Insulated joiners made of ultra-violet and weather-resistant plastic.**



ZUBEHÖR ACCESSORIES



35266 Weichenlaterne, beleuchtet 9,00 €*
Sie kann an den PIKO Weichenantrieb #35271 montiert werden.

35266 Switch lantern, Lighted
Lighted lantern mounts to PIKO #35271 Switch Machine and changes to indicate setting of switch points.



35265 Anbauswitcher für Elektro-Weichenantrieb 21,90 €*
Damit lassen sich zahlreiche automatische Steuerungen ausführen.

35265 Relay Contacts
These waterproof double-pole double-throw relay contacts mount to PIKO #35271 Switch Machine and can be used for many automatic control functions.



35271 Elektro-Weichenantrieb 26,80 €*
Elektrischer, wasserdichter Weichenantrieb für alle G-Weiche

35271 Electric Switch Machine
Water-proof electric switch machine for all switches

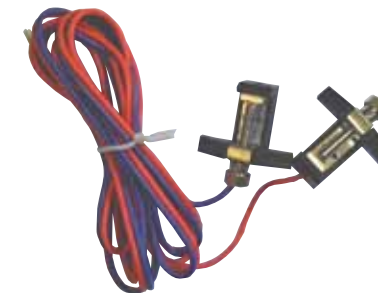

35270 Anschlussklemmen mit Kabel, 1 Paar 7,50 €*
7,50 €*
7,50 €*
7,50 €*

35270 Power Clamp, 1 Pair
With heavy-duty cable.
Use for track power connection



35267 Reedkontaktschalter 9,99 €*
zum Auslösen der Glocke und Pfeife des Sound-Moduls #36194 durch den Schaltmagneten #35268

35267 Reed Switch Assembly
For triggering bell & whistle sounds on the 36194 Sound Unit, via 35268 Track Magnets

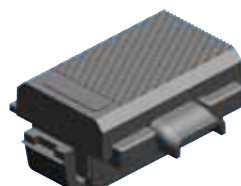

35268 Schaltmagnet 4,99 €*
zum Auslösen des Reedkontaktschalters #35267

35268 Track Magnet
For triggering Reed Switch contacts, such as 35267



35030 Pendelautomatik, analog 89,99 €*
Die PIKO Pendelautomatik enthält:

- eine spritzwassergeschützte Elektronik
- Isolier-Schienenverbinder
- Anschlussklemmen mit Kabel

 Damit können Sie Ihren Zug zwischen zwei Bahnhöfen pendeln lassen. Sie verfügt über:

- Anfahr- und Bremsverzögerung
- Einstellbare Wartezeit in den Bahnhöfen
- Überlast- und Kurzschlussicherung

 Achtung! Das Produkt kann nicht mit digitalen Mehrzugssystemen eingesetzt werden.



35400 Anschlusskabel schwarz/weiß, 25 m 39,99 €*
Querschnitt 1,5 mm², UL2468 16AWG

35400 Black/White Cable 25 m
Width 1,5 mm², UL2468 16AWG



35401 Anschlusskabel rot/blau, 25 m 39,99 €*
Querschnitt 1,5 mm², UL2468 16AWG

35401 Blue/Red Cable 25 m
Width 1,5 mm², UL2468 16AWG

**NEU
NEW
2013**



35402 Anschlusskabel orange/weiß, 25 m 39,99 €*
Querschnitt 1,5 mm², UL2468 16AWG

35402 Orange/White Cable 25 m
Width 1,5 mm², UL2468 16AWG

35030 Automatic shuttle, analog
The PIKO automatic shuttle contains:

- splash-proof electronics
- insulated track connectors
- connecting terminals with cable

 With the automatic shuttle, your train can travel between two train stations. It features the following functions:

- Approach and brake delay
- Adjustable waiting time in train stations
- Overload and protective circuit fuse

 Notice! This product cannot be used with digital, multi-train systems.

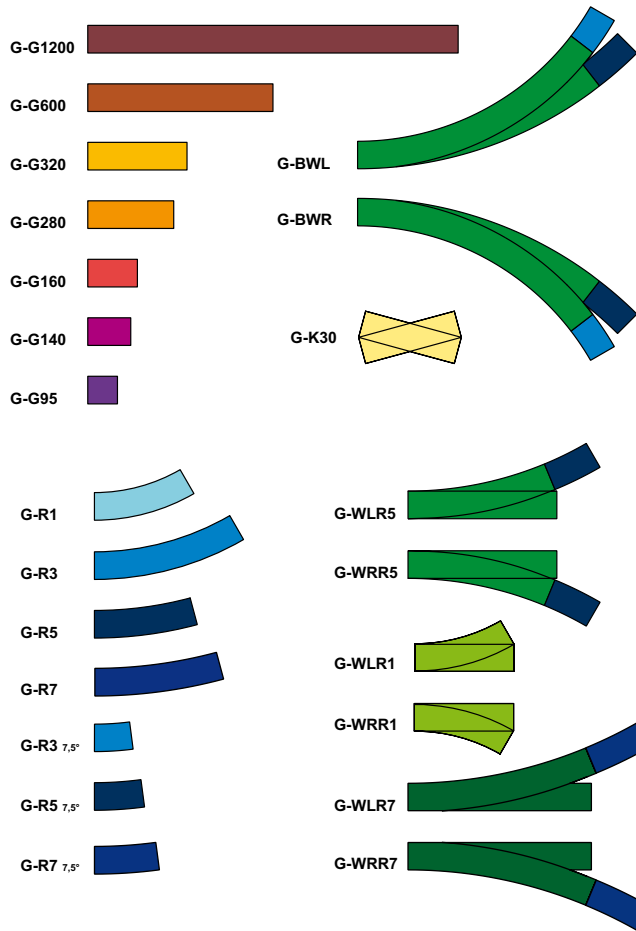

- | | | |
|-----------|------------------------------|---|
| G-G320 | Gerades Gleis, 320 mm | Straight Track, 320 mm (12.66") |
| G-G280 | Gerades Gleis, 280 mm | Straight Track, 280 mm (10.96") |
| G-G160 | Gerades Gleis, 160 mm | Straight Track, 160 mm (6.33") |
| G-G140 | Gerades Gleis, 140 mm | Straight Track, 140 mm (5.48") |
| G-G95 | Gerades Gleis, 95 mm | Straight Track, 95 mm (3.74") |
| G-G1200 | Gerades Gleis, 1.200 mm | Straight Track, 1200 mm (47.24") |
| G-G600 | Gerades Gleis, 600 mm | Straight Track, 600 mm (23.62") |
| G-R1 | Bogen 30°, r = 600 mm | Curved track 30°, r = 600 mm (23.62") |
| G-R3 | Bogen 30°, r = 920 mm | Curved track 30°, r = 920 mm (36.28") |
| G-R5 | Bogen 15°, r = 1.240 mm | Curved track 15°, r = 1240 mm (48.94") |
| G-R5 7,5° | Bogen 7,5°, r = 1.200 mm | Curved track 7,5°, r = 1200 mm (48.82") |
| G-R7 7,5° | Bogen 7,5°, r = 1.565 mm | Curved track 7,5°, r = 1565 mm (61.60") |
| G-K30 | Kreuzung, Winkel 30° | Crossing, 30° |
| G-WLR1 | Weiche, links, Winkel 30° | Manual Switch, Left, R1, 30° |
| G-WRR1 | Weiche, rechts, Winkel 30° | Manual Switch, Right, R1, 30° |
| G-WLR5 | Weiche, links, Winkel 22,5° | Manual Switch, Left, R5, 22,5° |
| G-WRR5 | Weiche, rechts, Winkel 22,5° | Manual Switch, Right, R5, 22,5° |
| G-WLR7 | Weiche, links, Winkel 22,5° | Manual Switch, Left, R7, 22,5° |
| G-WRR7 | Weiche, rechts, Winkel 22,5° | Manual Switch, Right, R7, 22,5° |
| G-BWL | Bogenweiche, links | Manual Curved Switch, Left |
| G-BWR | Bogenweiche, rechts | Manual Curved Switch, Right |

PIKO #35209 1200 mm / 47.24"			
G-G1200			
LGB** #10610 1200 mm / 47.24"			
PIKO #35208 600 mm / 23.62"			
G-G600		G-G600	
LGB** #10600 600 mm / 23.62"			
PIKO #35200	PIKO #35201		
320 mm / 12.66" 280 mm / 10.96"			
G-G320	G-G280	G-G320	G-G280
LGB** #10000 300 mm / 11.81"			
PIKO #35202		PIKO #35203	
160 mm / 6.33" 140 mm / 5.48"			
G-G160	G-G140	G-G160	G-G140
LGB** #10150 150 mm / 5.91"			

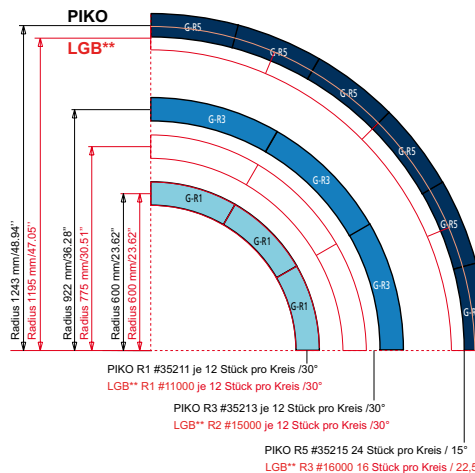

PIKO Der Einsatz des PIKO G-Gleis zusammen mit **LGB** Gleisen**

LGB** Neben der vollen Kompatibilität bei Profilhöhe und Verbindung zwischen PIKO G-Gleis und LGB**-Gleis Elementen, kann man PIKO G-Gleis Elemente im Rahmen dieser Beispiele auch problemlos in bestehende LGB**-Gleisanlagen integrieren.

PIKO **LGB**** *It's easy to combine PIKO G-Track pieces together with LGB** track*

PIKO **LGB**** *Because of the exact same "Code 332" brass rail material and fully compatible rail joiners, it's easy to integrate PIKO G-Track sections into existing LGB** track layouts. The following charts show how the track sections compare to each other.*

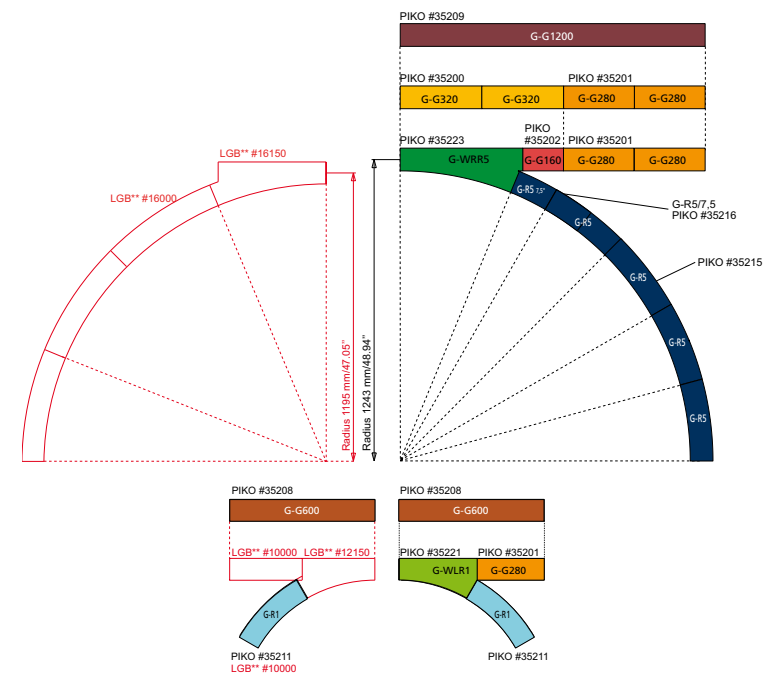

GLEIS-SETS – FÜR FORTGESCHRITTENE TRACK SETS – FOR ADVANCED MODELLERS

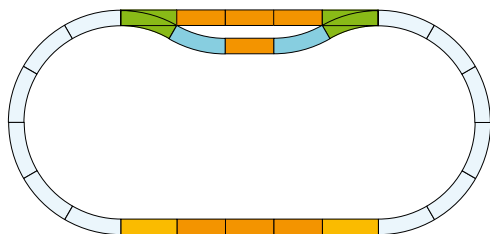

139,00 €*

35300 G-Gleis Ergänzungs-Set Bahnhof

- 1 x 35220 WLR1 (Weiche links)
- 1 x 35221 WRR1 (Weiche rechts)
- 2 x 35211 R1 (Bogen R1 600 mm)
- 2 x 35200 G320 (Gerades Gleis 320 mm)
- 7 x 35201 G280 (Gerades Gleis 280 mm)

Grundfläche: 278 x 130 cm

Minimale Aufbaufläche: 300 x 150 cm

35300 Station Track Set

- 1 x 35220 WLR1 (Switch left)
- 1 x 35221 WRR1 (Switch right)
- 2 x 35211 R1 (Curved track R1 600 mm)
- 2 x 35200 G320 (Straight track 320 mm)
- 7 x 35201 G280 (Straight track 280 mm)

Floor area: 278 x 130 cm

Minimum area for assembly: 300 x 150 cm

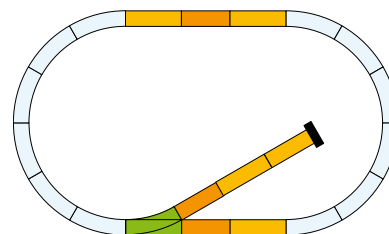

89,00 €*

35301 G-Gleis Ergänzungs-Set mit Prellbock

- 1 x 35280 Prellbock
- 1 x 35220 WLR1 (Weiche links)
- 5 x 35200 G320 (Gerades Gleis 320 mm)
- 3 x 35201 G280 (Gerades Gleis 280 mm)

Grundfläche: 225 x 130 cm

Minimale Aufbaufläche: 245 x 150 cm

35301 Siding Track Set

- 1 x 35280 Buffer stop
- 1 x 35220 WLR1 (Switch left)
- 5 x 35200 G320 (Straight track 320 mm)
- 3 x 35201 G280 (Straight track 280 mm)

Floor area: 225 x 130 cm

Minimum area for assembly: 245 x 150 cm

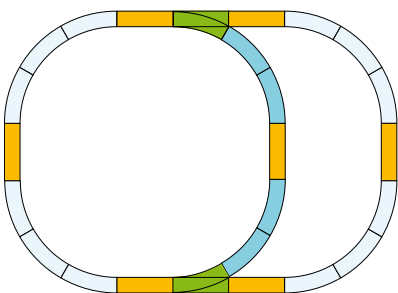

139,00 €*

35302 G-Gleis Ergänzungs-Set

- 1 x 35220 WLR1 (Weiche links)
- 1 x 35221 WRR1 (Weiche rechts)
- 4 x 35211 R1 (Bogen R1 600 mm)
- 7 x 35200 G320 (Gerades Gleis 320 mm)

Grundfläche: 232 x 160 cm

Minimale Aufbaufläche: 252 x 180 cm

35302 Double Oval Set

- 1 x 35220 WLR1 (Switch left)
- 1 x 35221 WRR1 (Switch right)
- 4 x 35211 R1 (Curved track R1 600 mm)
- 7 x 35200 G320 (Straight track 320 mm)

Floor area: 232 x 160 cm

Minimum area for assembly: 252 x 180 cm



169,99 €*

35310 G-Gleis Ergänzungs-Set

- 12 x 35211 R1 (Bogen R1 600 mm)
- 14 x Gleisverbindungs-Clips
- 1 x Anschlussklemmen mit Kabel
- 1 x Fahrregler Basic
- 1 x Netzteil 120 V

Grundfläche: 120 x 120 cm

Minimale Aufbaufläche: 140 x 140 cm

35310 Track and Power Set

- 12 x 35211 R1 (Curved Track R1 600 mm / 23.62")
- 14 x Track Clips
- 1 x Power Clamp w/Wires
- 1 x Basic Analog Throttle
- 1 x Safety-Approved Transformer, 120 V

Floor area: 120 x 120 cm (3.94' x 3.94')

Minimum area for assembly: 140 x 140 cm (4.59' x 4.49')



PIKO G-DIGITAL



Das PIKO G-Digitalsystem ist für Drinnen und Draussen gedacht und zeichnet sich aus durch:

- Fahren mit mehreren Lokomotiven auf einem Gleis
- einfache Funktionen
- Aufrüstung Step-by-Step durch einzelne Komponenten

The PIKO G digital system was designed for indoors and outdoors and features:

- Multiple locomotives can travel on one track
- simple functions
- Step-by-step expansion thanks to individual components

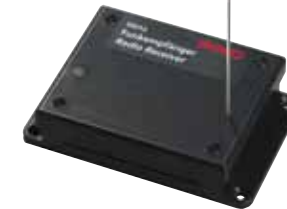

PIKO-DIGITAL

DAS PIKO G-DIGITALSYSTEM

THE PIKO G DIGITAL SYSTEM

Der Vorteil des PIKO G-Digitalsystems gegenüber der herkömmlichen Steuerung einer Modellbahn liegt darin, dass auf einem Gleis mehrere Lokomotiven unabhängig voneinander gesteuert werden können. Eine aufwendige Verdrahtung und Trennstellen für Gleisabschnitte sind nicht mehr nötig. Am Gleis liegt dauerhaft ein Fahrstrom von ca. 20 V an.

Damit die Lokomotiven im Digitalbetrieb gesteuert werden können, benötigt jede Lokomotive einen Digitaldecoder, in dem die Eigenschaften des Triebfahrzeuges individuell eingestellt werden (z.B. die Lokadresse, Fahreigenschaften, Beleuchtung).

Die Digitalzentrale (#35010) und ein Handregler (#35011) übernehmen dabei die Aufgabe der Steuerung. Mit dem Handregler wird die gewünschte Lokomotive oder der Magnetartikel (Weichen, Signale, usw.) angewählt sowie Fahr- und Funktionsbefehle erzeugt. Die Digitalzentrale verarbeitet diese Informationen und sendet sie mit dem Fahrstrom ans Gleis. Nur der angewählte Decoder reagiert auf die Befehle, alle anderen Decoder ignorieren diese Befehle. So fährt schlussendlich nur die angewählte Lok oder es wird die entsprechende Weiche geschaltet.

Für den Start mit dem PIKO G-Digitalsystem benötigen Sie neben einer Lok mit Decoder und einem Weichendecoder, sofern Sie Weichen digital steuern wollen, die in der Übersicht dargestellten Komponenten:

- #35000** Netzteil
- #35010 Digitalzentrale
- #35011 Navigator (Handregler)
- #35012 Funkempfänger, optional
- #35013 Weichendecoder, optional
- #35015 Booster, optional

* Item numbers for the American market only:
35020 Transformer, #35021 Navigator, #35022 Wireless Receiver

** Not available in the American market

35010 Digitalzentrale 20 V / 5 A

Die Digitalzentrale ist der Kern der digitalen Steuerung für die Spur G. Sie kann bei 22 V bis zu 5 A auf das Gleis geben. Damit lassen sich auf Gartenbahnen mehrere Loks gleichzeitig steuern.

Die Digitalzentrale arbeitet nach der NMRA / DCC-Norm und ist somit auch mit DCC-Decodern anderer Hersteller nutzbar. Stopp- und Reset-Tasten ermöglichen eine sehr einfache Bedienung. Durch LED's wird der Betriebszustand angezeigt.

Der Anschluss erfolgt bequem über 4 Druckklemmen. Die Steuerung kann entweder kabelgebunden über den Navigator (#35011) oder kabellos per Funk mit dem Funkempfänger (#35012) und dem Navigator (#35011) erfolgen.

35010 Digital Central Station 20 V / 5A

The Digital Central Station is the main unit for G-Scale digital operation. It provides 20 volts and up to 5 amps to the track, allowing for operation of several locomotives and long trains at the same time. The Central Station conforms to NMRA DCC standards and is compatible with DCC decoders from other manufacturers. STOP and RESET buttons are conveniently located for easy access. LEDs indicate operating status. Quick and secure electrical hook-up to the power supply and the layout is made through 4 reliable clamp connectors. Controller connection between the 35010 Central Station and the 35021 Navigator can be either wired or, with the addition of the 35022 Wireless Receiver, wireless for added convenience.

The main advantage of the PIKO G digital system over conventional model railway control is that several locomotives can be driven independently of each other on the same section of track. This eliminates costly and complicated wiring as well as isolated track sections.

On the track, 20 V are continuously delivered to your locomotives through digital control but before your locomotives can be operated digitally, each will require a digital decoder, which also enables you to fine tune each of your locomotives (e.g., the locomotive address, running characteristics, lights and, if fitted, sound). The Digital Central Station (35010) and a Navigator (35011) provide the control.

The Navigator is your interface between the Digital Central Station and your locomotives and accessories, allowing easy control. The Digital Central Station is the brains of the operation and processes all your requests, sending your instructions to the tracks to be interpreted by the decoders fitted inside the locomotives or accessories. Of course, you remain in total control, as locomotives or accessories will only respond when you tell them to, by addressing them through the Navigator. To start using the PIKO G Digital System, you will need the following items as well as a decoder fitted locomotive:

- #35000/35020** Transformer
- #35010 Digital Central Station
- #35011/35021* Navigator (Handheld remote)
- #35012/35022* Wireless Receiver, optional
- #35013 Switch Decoder, optional
- #35015 Booster, optional

199,99 €*



35015 Digitalbooster

189,99 €*

Wenn die Leistung der Digitalzentrale bei Ihrer Anlage nicht mehr ausreichend ist, benötigen Sie einen oder mehrere Booster. Diese übertragen die Fahr- und Schaltbefehle der Zentrale in elektrisch getrennte Gleisabschnitte mit eigener Stromversorgung.

Eingang: 16-22 V DC/AC, max. 5 A

Ausgang: ca. 20 V DCC geregelt, max. 5 A



35015 Digital Booster

You will need one or more boosters when your digital central control is no longer sufficient for your system. These boosters transmit drive and switching commands of the central control to electrically separated track sections with independent power supplies.

Input: 16-22 V DC/AC, max. 5 A

Output: ca. 20 V DCC regulated, max. 5 A

* Item numbers for the American market only:
 # 35020 Transformer, #35021 Navigator, #35022 Wireless Receiver
 ** Not available in the American market

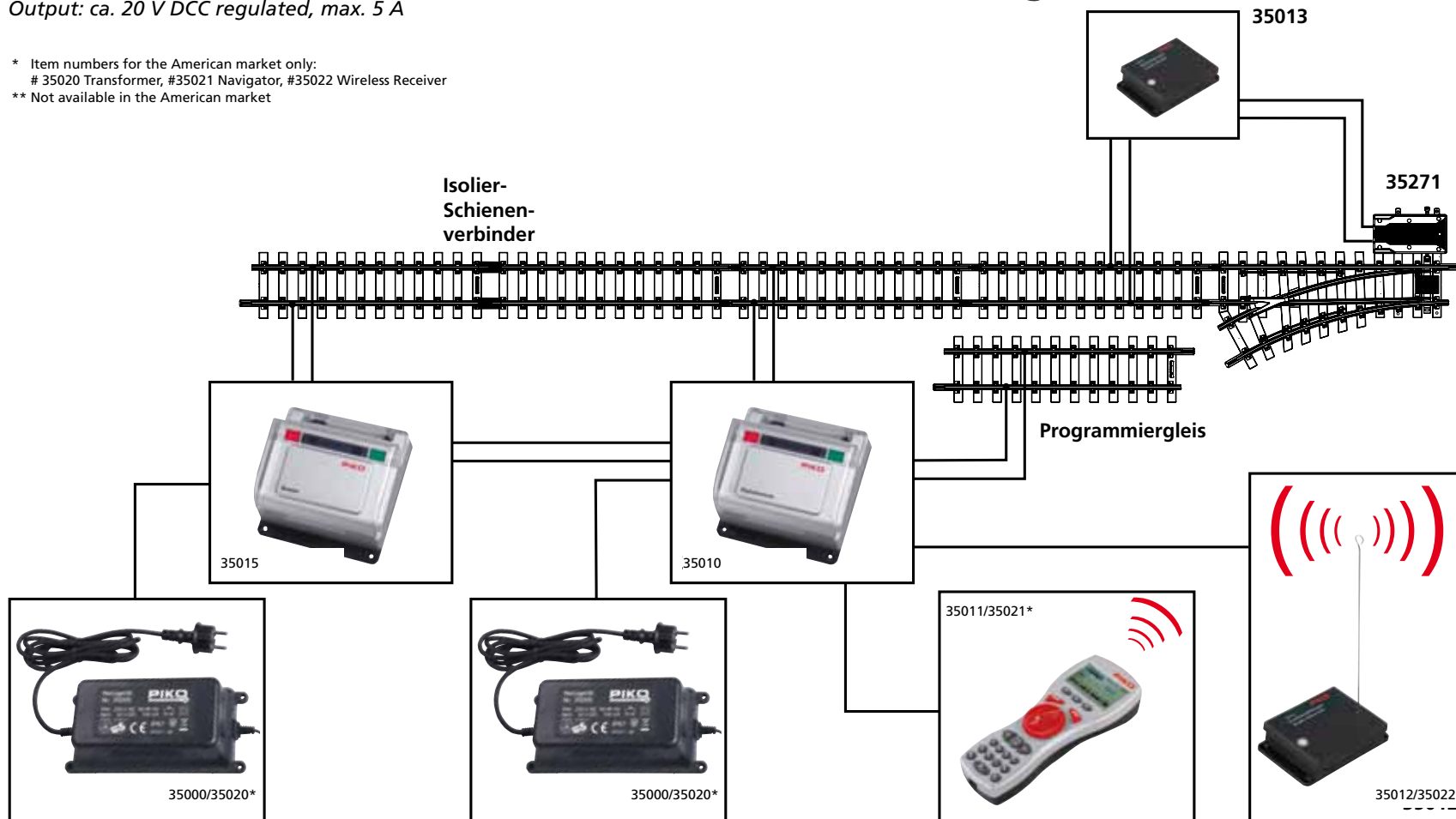

35011 Navigator (Digitalhandregler)

279,99 €*

Der Navigator ist das Steuergerät für die Digitalzentrale (#35010) oder für den Analogfahrregler (#35002). Das große beleuchtete Display ermöglicht eine sehr einfache und übersichtliche Bedienung. Zwei Funktionen (z.B. Lok fahren und Weiche schalten) können gleichzeitig bedient werden. Das Design wurde so gestaltet, dass fast alle Funktionen einhändig bedient werden können. Dank des eingebauten Funksenders können Sie sich in Kombination mit dem Funkempfänger (#35012) mit dem Navigator in Ihrer Gartenbahnanlage frei bewegen. Durch die Anzeige von Loksymbolen und frei wählbaren Namen ist die Verwaltung der Lokomotiven sehr einfach. Weitere Funktionen wie Fahrstraßen, Mehrfachtraktionen und Decoder-Programmierung können genutzt werden. Der Navigator kann optional mit dem beiliegenden Kabel mit der Digitalzentrale verbunden werden.

35011/35021* Navigator (Digital Handheld Remote)

The Navigator is the handheld remote controller for either the 35010 Digital Central Station or the 35002 Analog Throttle. The large backlit display enables simple and clear operation. Two functions (for example, running a locomotive and throwing a track switch) can be controlled at the same time.

The controls are designed so that nearly all functions can be operated with a single hand. The Navigator can be connected to the Central Station via the included cable or, using the built-in wireless transmitter in conjunction with the add-on Wireless Receiver, connected wirelessly to allow free movement around the layout. Locomotive symbols and user-programmed locomotive names allow for easy recognition and operation of many trains. Additional capabilities include activating locomotive functions, controlling switch routes, operating multi-locomotive consists and decoder programming.



Leistungsumfang des PIKO Navigators:

- Große hintergrundbeleuchtete Anzeige mit einfacher Menü-Steuerung
- Lokomotiven-Konfiguration mit alphanumerischen Namen und Piktogrammen
- 10.239 verfügbare Lokadressen
- 14/28/128 Fahrstufen
- 2.048 Weichenadressen
- NMRA Funktionen F1 bis F16
- Parallele und serielle Datenverarbeitung
- Bi-direktionaler Funkbetrieb
- Die Split-Screen Anzeige erlaubt den gleichzeitigen Betrieb von zwei Komponenten
- Multi-Protokoll-fähig: PIKO, Lenz Xpressnet und DiMAX
- Mittels des Funkempfängers können 8 Navigatoren gleichzeitig betrieben werden.

Navigator Features:

- Large backlit display with easy menu-based control
- Locomotive configuration with alpha-numeric names and pictograms
- 10,239 available loco addresses
- 14, 28 and 128 speed step capability
- 2048 switch addresses
- Activation of NMRA functions F1 through F16
- Parallel and Serial data transmission capability
- Bi-directional communication
- Split-screen display allows simultaneous operation of two devices (for example, running a loco and throwing a track switch)
- Multi-protocol capable: PIKO, Lenz Xpressnet, DiMAX
- Multi-operator capable: Up to 8 Navigators can be used at the same time with the 35022* Wireless Receiver

INFO

* Item numbers for the American market only:
#35021 Navigator

35012 Funkempfänger

99,99 €*

Der spritzwassergeschützte Funkempfänger wandelt die Funkdaten des Navigators in digitale oder analoge Signale für die Digitalzentrale (#35010) oder den Analogfahrregler (#35002) um. Dank seiner bidirektionalen FM-Funktechnik arbeitet der Funkempfänger auch über längere Distanzen (ca. 100 m) weitgehend störungsfrei. Eine aufsteckbare Antenne liegt bei. Mittels des beiliegenden Bus-Kabels wird der Funkempfänger direkt an die Digitalzentrale oder den Analogfahrregler angeschlossen.

35012/35022* Wireless Receiver

The Wireless Receiver connects via the included cable to either the 35010 Digital Central Station or the 35002 Analog Throttle and communicates with the 35011 Navigator to allow wireless walk-around control of either digital or analog layouts. Thanks to advanced two-way radio technology, wireless operation is reliable over distances up to about 100 m / 300 feet. The Receiver is splash-protected, so it can be mounted under a cover on outdoor layouts.



* Item numbers for the American market only:
 #35022 Wireless Receiver

Technische Daten Weichendecoder:

- Spannungsversorgung: 12 ... 24 V NMRA-DCC Kurzzeitig max. 27 V)
- Gesamtbelastbarkeit: Max. 3 A
- Weichenausgänge: 4 x max. je 1,5 A pro Ausgang Max. 2 Weichenantriebe (#35271) pro Ausgang (Anschluss von Motorspulen- oder Doppelspulenweichen)
- Adressbereich: 1 ... 2047 (NMRA)
- Abmessungen: 95 x 64 x 23 mm

Switch Decoder Technical Data:

- Operating voltage: 12-24 V NMRA-DCC (Short-term 27 V maximum)
- Total current capacity: 3 A maximum
- Switch machine outputs: 4 outputs at maximum 1.5 A each Maximum of 2 switch machines (#35271) per output. The decoder can operate either motor-drive or twin-solenoid switch machines, such as PIKO #35271.
- Switch addresses: 1 through 2047 (NMRA-DCC)
- Dimensions: 95 x 64 x 23 mm (3.74" x 2.52" x 0.91")

INFO



35013 Weichendecoder

84,99 €*

Der spritzwassergeschützte Weichendecoder dient zum digitalen Schalten von Weichenantrieben. Mit einem Decoder können bis zu 4 Weichen gesteuert werden. Der Weichendecoder ist für Antriebe mit zwei Anschlüssen (z.B. PIKO 35271 mit Motorspule) oder für Doppelspulenantriebe geeignet. Die Ansteuerung erfolgt über eine NMRA / DCC-Digitalzentrale (z.B. PIKO 35010)

35013 Switch Decoder

The Switch Decoder allows digital control of switch machines (such as PIKO 35271), signals and other two-wire momentary-contact accessories.

Each Switch Decoder can operate up to 4 devices.

By adding more Switch Decoders, up to 2048 different switch addresses can be controlled.

The Switch Decoder is splash-protected, so it can be mounted under a cover on outdoor layouts.



35016 Einkanal-Weichendecoder 44,99 €*

Spritzwassergeschützter Weichendecoder zum digitalen Schalten eines G Weichenantriebs (PIKO #35271 oder LGB), der direkt an den Antrieb montiert wird. Der Anschluss erfolgt direkt vom Gleis mit den Anschlussklemmen 35270, wodurch lange und komplizierte Verkabelungen überflüssig werden.

35016 Switch decoder

Water-resistant switch decoder for operation of one switch machine (PIKO #35271 or LGB). The decoder plugs directly into the switch machine power terminals. Connection from a nearby track section to the decoder is easily made using a PIKO #35270 Power Clamp, eliminating the need for long and complex wire runs.

ZUBEHÖR ACCESSORIES



35002



35006



35260



35261

35002 Fahrregler 124,99 €*
Elektronischer Fahrregler für den analogen
Fahrbetrieb
Eingang: max. 18 V / 5 A AC oder
max. 22 V / 5 A C
Ausgang: 0-20 V / max. 5 A DC

35002 Speed Control
*Electronic controler for
analog operation*
Input: max. 18 V / 5 A AC
or max. 22 V / 5 A DC
Output: 0-20 V / max. 5 A DC

35006 Fahrregler Basic 49,99 €*
Elektronischer Fahrregler für den analogen
Fahrbetrieb
Eingang: max. 22 V / 1,6 A
Ausgang: 0-20 V / 1,5 A DC,
konstant 16 V DC, 0,4 A

35006 Speed Control Basic
*Electronic controler for
analog operation*
Input: max. 22 V / 1,6 A DC only
Output: 0-20 V / 1,5 A DC, constant 16 V
DC, 0,4 A

35260 Stellpult 60,00 €*
Wetterfestes Stellpult zum Schalten von 4
Weichen oder Signalen

35260 Switch Control Box
*Weather-resistant control for operating 4
switches or signals*

35261 Schaltpult 60,00 €*
Wetterfestes Schaltpult zum Ein- und Aus-
schalten von 4 verschiedenen Bahn- oder
Lichtstromkreisen.

35261 On/Off Control Box
*Weather-resistant control with 4 double-
pole on/off switches to control 4 different
electric circuits, such as tracks or lights.*

* Item numbers for the American market only:
#35020 and #35025 Transformers 35000 and 35005 not
available in the American market.

35000 Netzteil 100 VA 109,99 €*
Schutzart IP67**
zur Stromversorgung des PIKO G-Fahrreg-
lers #35002, wetterfest
Eingang: 230 V AC
Ausgang: 22 V / 100 VA DC

35000 Power Supply 100 VA, IP67**
*Weather-resistant power supply for PIKO
Speed control #35002*
Input: 230 V AC
Output: 22 V / 100 VA DC

35005 Netzteil 32 VA 54,99 €*
Schutzart IP67**
zur Stromversorgung des PIKO G-Fahrreg-
lers #35002, wetterfest
Eingang: 230 V AC
Ausgang: 22 V / 32 VA DC

35005 Power Supply 32 VA, IP67**
*Weather-resistant power supply for PIKO
Speed control #35002*
Input: 230 V AC
Output: 22 V / 32 VA DC

35020 Netzteil 100 VA * 130,99 €*
zur Stromversorgung der PIKO G-
Fahrregler #35002 und #35006
Eingang: 120 V AC
Ausgang: 24 V / 100 VA DC

35020 Power Supply 100 VA*
*Power supply for PIKO Speed control
#35002 and #35006*
Input: 120 V AC
Output: 24 V / 100 VA DC

**** Hinweis IP67:**

Die neuen PIKO Netzteile sind für den Gar-
tenbahnbetrieb so konstruiert, dass sie den IP
Schutzarten der DIN EN 60529 entsprechen. Sie
sind vollständig gegen Berührung und das Ein-
dringen von Staub sowie gegen das Eindringen
von Wasser



35005

35000



35020



35025

35025 Netzteil 45 VA * 29,99 €*
zur Stromversorgung des PIKO G-Fahrreg-
lers #35006 und der Schaltpulte #35260
und #35261
Eingang: 120 V AC
Ausgang: 24 V / 45 VA DC

35025 Power Supply 45 VA *
*Power supply for PIKO Speed control
#35006 and Switch Control Boxes # 35260
and #35261*
Input: 120 V AC
Output: 24 V / 45 VA DC

**** Notice to IP67:**

The new PIKO power supplies for outdoors are in
accordance with the International Protection classes of
DIN EN 60529 - Total protection against contact, protec-
tion against penetration of dust and protection against
temporary immersion.



35420 Set Schraubendreher, 4 Stück 29,99 €*
 4 Stück

Je ein Kreuzschlitz-Schraubendreher Größe 0 und 1 sowie je ein Schlitz-Schraubendreher 2,5 mm und 4 mm.

35420 Set Screwdriver, 4 Pcs.
High-precision, suitable for PIKO G items. Contains 2 Phillips, no. 0 and 1 and 2 Flat Blade Screwdrivers 2,5 mm and 4 mm.



35421 Metallsäge 24,99 €*
 mit einem verschleißarmen Metallsägeblatt zum Kürzen des PIKO G-Gleises

35421 Mini-Hacksaw
With low-wear metal-cutting blade. Ideal for cutting PIKO G track rails.



36210 Dampfdestillat, 250 ml
Smoke & Cleaning Fluid, 250 ml

14,99 €*
 29,99 €* (for 35414)

35414 Schienenreiniger, speziell, 250 ml
35414 Cleaning Fluid, 250 ml



36039 Handentkuppler 4,00 €*
 zum einfachen Entkuppeln von Gartenbahn-Fahrzeugen

36039 Uncoupling Wand
For easy uncoupling of standard hook-and-loop couplers on most G-Scale trains



35411 Schienenreinigungsset
 Inhalt:
 1 Schienenreinigungsblock
 5 Schienenreinigungsfilze
 100 ml Schienenreiniger, speziell

35411 Track Cleaning Set
 Contents:
 1 Track Cleaning Block
 5 Track Cleaning Pads
 100 ml Cleaning Fluid

35412 Schienenreinigungsfilz, 10 Stück, 140 mm x 100 mm 4,99 €*
35412 Track Cleaning Pads, 10 Pcs., 140 mm x 100



35413 Schienenpoliervlies, 2 Stück, 140 mm x 100 mm 5,99 €*
35413 Track Polishing Pads, 2 Pcs., 140 mm x 100 mm



36215 Pol-Fett, 50 ml
Conductive Paste, 50 ml
 7,99 €*
 7,99 €* (for 36216)



36216 Schmierfett, 50 ml
Gear Grease, 50 ml
 7,99 €*
 7,99 €* (for 36215)

ART.-NR.		BEZEICHNUNG		ITEM-NO.		DESCRIPTION		ART.-NR.		BEZEICHNUNG	
36000	Motor mit Schnecken <i>Motor w gears</i>		Taurus, BR 218, V 100	36010	Glühlampe <i>Lighting unit</i>		Taurus	36030	Kupplung, komplett <i>Coupling complete</i>		4,49 €* NEU NEW 2013
30,99 €* 36001	Motor mit Zahnrädern <i>Motor w gears</i>			3,25 €* 36012	Lampenset <i>Lighting unit</i>			12,99 €* 36032	Elektrische Kupplung <i>Electric Coupling</i>		
30,99 €* 36002	BR 80, US Steam Loco, <i>Railbus</i>		V 199 Schienenbus <i>Railbus</i>	5,99 €* 36013	LED Beleuchtung <i>LED Lighting unit</i>		BR 80, US Steam Loco	6,49 €* 36040	Haftreifen (4 St.) <i>Tracktion Tyres</i>		V 60 / BR 260
30,99 €* 36003	Motor mit Schnecken <i>Motor w gears</i>			5,99 €* 36014	LED Beleuchtung, 2 St. <i>LED Lighting unit, 2 pc.</i>			6,49 €* 36041	Haftreifen (4 St.) <i>Tracktion Tyres</i>		
30,99 €* 36004	V 60 / BR 260		BR 194	10,99 €* 36015	LED Beleuchtung, 2 St. <i>LED Lighting unit, 2 pc.</i>		V 60 / BR 260	6,49 €* 36070	Radsatz Taurus mit Haftreifen <i>Wheel set Taurus w trac-</i>		BR 218, V 100, V 199
30,99 €* 36005	Motor mit Schnecken <i>Motor w gears</i>			10,99 €* 36016	LED Schlusslicht <i>LED Back Lighting unit</i>			9,49 €* 36071	Radsatz BR 218, V 100, V 199, mit Haftreifen <i>Wheel set BR 218, V 100, V</i>		
36,99 €* 36005	Dampflok Mogul <i>Mogul Steam Loco</i>		Mogul Steam Loco	14,99 €* 36016	LED Schlusslicht <i>LED Back Lighting unit</i>		V 100, V 199	9,49 €* 36071	Radsatz BR 218, V 100, V 199, mit Haftreifen <i>Wheel set BR 218, V 100, V</i>		199 w traction tyre
36,99 €* 36005	Dampflok Mogul <i>Mogul Steam Loco</i>			14,99 €* 36016	LED Schlusslicht <i>LED Back Lighting unit</i>			9,49 €* 36071	Radsatz BR 218, V 100, V 199, mit Haftreifen <i>Wheel set BR 218, V 100, V</i>		

ITEM-NO.	DESCRIPTION	
36072	Radsatz Taurus verchromt, mit Haftreifen u. Kugellager, nur passend für Antriebseinheit 36104, Hard-chrome plated wheel set Taurus w traction tyre and ball bearing, only for drive unite 36104	
13,99 €*		
36073	Radsatz Taurus verchromt, mit Kugellager, nur passend für Antriebseinheit 36104 Hard-chrome plated wheel set Taurus w ball bearing, only for drive unite 36104	
12,99 €*		
36074	Radsatz BR 218, V100,V 199 verchromt, mit Haftreifen und Kugellager, nur passend für Antriebseinheit 36105 Hard-chrome plated wheel set BR 218, V 100, V 199 w traction tyre and ball bearing, only for drive unite 36105	
13,99 €*		
36075	Radsatz BR 218, V100,V 199 verchromt, mit Kugellager, nur passend für Antriebseinheit 36105 Hard-chrome plated wheel set BR 218, V 100, V 199 w ball bearing, only for drive unite 36105	
12,99 €*		
36076	Radsatz BR 80, rot verchromt, mit Zahnrad u. Kugellager, nur passend für Antriebseinheit 36106 Geared Wheelset for BR 80, red Hard-chrome plated w/ball bearing, only for drive unite 36106	
12,99 €*		
36077	Radsatz BR 80, rot verchromt Hard-chrome plated center wheel set BR 80, red	
10,99 €*		
36078	Radsatz BR 80, schwarz verchromt, mit Zahnrad u. Kugellager, nur passend für Antriebseinheit 36107 chrom-plated wheel set 0-6-0T, black w gear, ball-bearing, only for drive unite 36107	
12,99 €*		

ART.-NR.	BEZEICHNUNG	
36079	Radsatz BR 80, schwarz verchromt chrom-plated center wheel set 0-6-0T, black	
10,99 €*		
36080	Radsatz BR 194, schwarz verchromt, mit Zahnrad und Kugellager chrom-plated wheel set BR 194, red w gear and ball bearing	
12,99 €*		
36081	Radsatz BR 194, schwarz verchromt, mit Zahnrad, Haftreifen und Kugellager chrom-plated wheel set BR 194, red w gear, traction tyre and ball bearing	
13,99 €*		
36160	Radsatz für vierachsige Güterwagen 2 St. (Kunststoff) <i>Plastic Wheelset, 2 pcs</i>	
6,99 €*		
36161	Radsatz für Wagen 2 St. (Metall), 30 mm <i>Metal Wheelset, 2 pc</i>	
13,49 €*		
36162	Radsatz für Umbauwagen 3 St. (Kunststoff) <i>Plastic Wheelset, 3 pcs</i>	
10,49 €*		
36163	Radsatz für Umbauwagen 3 St. (Metall), 35 mm <i>Metal Wheelset, 3 pcs.</i>	
19,99 €*		

ITEM-NO.	DESCRIPTION	
36164	Radsatz für Wagen 2 St. (Metall), 30 mm <i>Metal Wheelset, 2 pc</i> verchromt chrom-plated	
20,99 €*		
36165	Radsatz für Wagen 2 St. (Metall), 35 mm <i>Metal Wheelset, 2 pc</i> verchromt chrom-plated	
20,99 €*		
36170	Radsatz für Taurus mit Zahnrad <i>Wheel set Taurus w gear</i>	
9,49 €*		
36171	Radsatz mit Zahnrad <i>Wheel set w gear</i> BR 218, V 100, V 199, Schienenbus	
9,49 €*		
36172	Radsatz mit Zahnrad <i>Wheel set w gear</i> BR 80	
10,99 €*		
36173	Radsatz <i>Wheel set</i> BR 80	
9,99 €*		
36174	Radsatz mit Zahnrad <i>Wheel set w gear</i> US Steam Loco	
10,99 €*		

ART.-NR.	BEZEICHNUNG	ITEM-NO.	DESCRIPTION	ART.-NR.	BEZEICHNUNG
36175	Radsatz <i>Center Wheelset for 0-6-0T</i> US Steam Loco	36090	Schrauben-Set (20 tlg.) <i>Set of screws (20 pcs.)</i>	36106	Antriebseinheit für BR 80, rot, kompl. mit Kugellager <i>Drive unit complet BR 80,</i> <i>red w ball bearing</i>
9,99 €* 		3,49 €* 		69,99 €* 	
36176	Radsatz für V 60 / BR 260 mit Zahnrad <i>Wheel set w gear</i> V 60 / BR 260	36100	Antriebseinheit für Taurus, komplett <i>Drive unit complete,</i> <i>Taurus</i>	36107	Antriebseinheit BR 80, schwarz kompl., Kugellager <i>Drive unit complet BR 80,</i> <i>black w ball bearing</i>
9,99 €* 		52,69 €* 		69,99 €* 	
36177	Radsatz für V 60 / BR 260 mit Haftreifen <i>Wheel set w tracktion tyres</i> V 60 / BR 260	36101	Antriebseinheit für BR 218, V 100, kompl. <i>Drive unit complete,</i> <i>BR 218, V 100</i>	36110	Schienenschleifer (2 St.) <i>Pickup shoes (Set of 2)</i> Taurus, BR 218, BR 80, US Steam loco, V 100, V 199
9,99 €* 		52,69 €* 		4,49 €* 	
36178	Radsatz verchromt mit Zahnrad und Kugellager <i>Wheel set chrome-plated</i> <i>w gear and ball-bearing</i> BR 194	36102	Antriebseinheit für BR 80, komplett <i>Drive unit complete, BR 80</i>	36111	Radsatzkontakt rechts/links <i>Wheel set contact right/left</i> Taurus, BR 218, V 100
12,99 €* 		52,49 €* 		5,25 €* 	
36179	Radsatz verchromt mit Zahnrad, Kugellager, Haftreifen <i>Wheel set chrome-plated w</i> <i>gear and ball-bearing trackti-</i> <i>on tyres, BR 194</i>	36103	Antriebseinheit für US Steam Loco, kompl. <i>Drive unit complete,</i> <i>US Steam Loco</i>	36112	Radsatzkontakt rechts/links <i>Wheel set contact right/left</i> BR 80, US Steam Loco, V 199
13,99 €* 		52,49 €* 		5,25 €* 	
36400	Spur1-Radsatz 4 St. <i>Gauge1 Conversion</i> <i>Wheelset 4 pcs.</i> Taurus	36104	Antriebseinheit für Taurus, komplett mit Kugellager <i>Drive unit complete, Taurus</i> <i>w ball bearing</i>	36113	Radsatzkontakt rechts und links, <i>Wheel set contact right, left</i> Schienenbus, Railbus
44,99 €* 		69,99 €* 		5,25 €* 	
36401	Spur1-Radsatz 4 St. <i>Gauge1 Conversion</i> <i>Wheelset 4 pcs.</i> Schienenbus, V 100	36105	Antriebseinheit für BR 218, V 100, komplett mit Kugel- lager <i>Drive unit complete w ball</i> <i>bearing BR 218, V 100</i>	36114	Schienenschleifer mit Füh- rung, Schienenbus (2 St.) <i>Pickup shoes, Railbus</i> <i>(Set of 2)</i>
44,99 €* 		69,99 €* 		4,49 €* 	

ITEM-NO.	DESCRIPTION	
36115	Radsatzkontakt rechts/links, V 60 / BR 260 <i>Wheel set contact right, left, V 60 / BR 260</i>	
9,99 €*		
36117	Schienenschleifer BR 194 (2 St.) <i>Pickup shoes, BR 194 (Set of 2)</i>	
4,49 €*		
36120	Lok-Decoder für Taurus und BR 218 <i>Loco decoder for Taurus, BR 218</i>	
119,99 €*		
36121	Lok-Decoder für BR 80, US Steam Loco <i>Loco decoder for BR 80, US Steam loco</i>	
119,99 €*		
36122	Lok-Decoder für VT98, V 60 / BR 260, V 100, V 199, BR 194 <i>Loco decoder for Railbus, V 100, V 199, V 60 / BR 260, BR 194</i>	
119,99 €*		
36130	Innenbeleuchtung für Schienenbus <i>Interior lighting</i>	
43,29 €*		
36131	Innenbeleuchtung für Umbauwagen <i>Interior lighting Passenger Coaches</i>	
32,49 €*		

ART.-NR.	BEZEICHNUNG	
36132	Innenbeleuchtung für Silberlinge <i>Interior lighting "Silberlinge"</i>	
29,99 €*		
36133	Innenbeleuchtung für Motorwagen VT 11.5 <i>Interior lighting Multiple Train Unit VT 11.5</i>	
29,99 €*		
36134	Innenbeleuchtung für Zwischenwagen VM 11.5 <i>Interior lighting Railcar VM 11.5</i>	
39,99 €*		
36140	 Dampfgenerator BR 80, US Steam Loco, 17 V DC, analog <i>Smoke Unite BR 80, US Steam Loco, 17 V, analog operation</i>	
34,99 €*		
36141	Dampfgenerator BR 80, US Steam Loco, 24 V DC, digital <i>Smoke Unite BR 80, US Steam Loco, 24 V, digital operation</i>	
34,99 €*		
36142	Dampfgenerator 5 V DC, analog/digital nur in Verbindung mit Festspannungsregler #36143 <i>Smoke Unite 5 V, for analog or digital, operate only with #36143 voltage regulator</i>	
25,99 €*		
36143	Festspannungsregler 5 V für Dampfgenerator #36142 <i>Voltage regulator 5 V for Smoke Unite #36142</i>	
15,49 €*		

ITEM-NO.	DESCRIPTION	
36150	Stromabnehmer, komplett, Taurus <i>Pantograph complete, Taurus</i>	
12,99 €*		
36151	Stromabnehmer, komplett, BR 194 <i>Pantograph complete, BR 194</i>	
31,99 €*		
36180	Zahnrad-Set (3tlg.) <i>Idler gears (3 pcs.)</i> Taurus, BR 218, V 100, V 199, Schienenbus	
3,49 €*		
36181	Zahnrad-Set (3tlg.) <i>Idler gears (3 pcs.)</i> BR 80, US Steam loco, V 60 / BR 260	
3,49 €*		



GEBÄUDEMODELLE / MODEL BUILDINGS

AUS LIEBE ZUM DETAIL

ATTENTION TO DETAIL

PIKO Gebäudemodelle zeichnen sich aus durch:

- Detailtreue und Maßstäblichkeit
- hohe Passgenauigkeit
- realistische Farbgebung
- farbliche Alterung
- einfachen Zusammenbau
- interessante Aufkleber
- exakte, verständliche Bauanleitung

PIKO model buildings are characterized by:

- corresponding size and details
- accurate fittings
- real coloring
- realistically weathered parts
- easy to assemble
- interesting decals
- easy comprehensible guidance

► 62040 Bahnhof „Rosenbach“

Mit der ländlichen Architektur, den angenehmen, warmen Farben, den hübschen Fensterläden und den Bänken unter dem kleinen Vordach vermittelt dieser gealterte Bahnhof ein echtes, längst verloren geglaubtes Stück Eisenbahnromantik. Als Ergänzung empfehlen wir die Bodenplatte # 62005 (1 x).

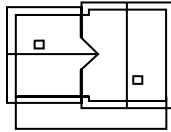

► 62040 "Rosenbach" Station

With its rural architecture, the pleasant warm colours, pretty window shutters and the benches under the little overhanging roof, this station recalls a genuine piece of railway romance thought to have been lost for ever. We recommend the baseplates # 62005 to enhance the model further (1 set).

370 x 240 x 240 mm
14.6 x 9.4 x 9.4 "

121,00 €*



► 62041 Stellwerk „Rosenbach“

Der rundum verglaste Stellwerksraum beherbergt die Hebelbänke für die Weichen- und Signalbedienung. Überaus typisch: die filigran wirkende Außentreppe samt Geländer. Überaus typisch: die filigran wirkende Außentreppe samt Geländer. Als Ergänzung empfehlen wir die Bodenplatte # 62005 (1x).

► 62041 "Rosenbach" Switch Tower

The switch tower in the shape of a mushroom was the one most frequently found. The signal room, which has glass on all sides, houses the lever frames for operating the switches and signals. Typical of this type of tower is the filigreed outside staircase and handrail. We recommend the set of baseplates # 62005 to enhance the model further (1 set).

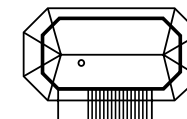

260 x 200 x 410 mm
10.2 x 7.9 x 16.1 "

114,50 €*

▶ **62033 Signalbrücke „Rosenbach“**

Um den Lokführern uneingeschränkte Sicht auf die Signale zu geben, wurden Signalbrücken errichtet. Die gealterte Brücke ist eine filigrane Stahlkonstruktion, die zwei vollbewegliche, zweiflüglige Formsignale trägt.

▶ **62033 "Rosenbach" Signal Bridge**

In order to ensure an uninterrupted view of the signals for the engine drivers, many rail companies built special signal gantries over the tracks. Rosenbach station has also been provided with a finely engineer steel structure with two fully working double signals.

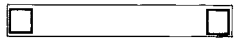

97,50 €*

55 x 485 x 300 mm
 2.2 x 19.1 x 11.8 "



▶ **62045 Behelfsstellwerk „Sonneberg“**

In alten Bahnhöfen war dieses Behelfsstellwerk oft zu finden. Um ein möglichst einfaches Stellwerk zu bauen, wurde ein alter Personenwagen auf eine Mauer gehievt. Dadurch bekam das Stellwerk die nötige Höhe, um die Weichen beobachten zu können. Der gealterte Bausatz wirkt durch seine Farbgebung und die ungewöhnliche Bauart sehr interessant. Türen und Pforten sind beweglich. Die notwendigen Grundplatten sind im Bausatz enthalten.

▶ **62045 "Sonneberg" Switch Tower**

In old stations you will find several of these switch towers. The people of the Sonneberg station built a fast and easy switch tower by elevating an old passenger car on a brick building. By doing this, the passenger car became the necessary height to watch the whole station area. The doors of the passenger car can be opened and closed. The baseplates are included in the kit.

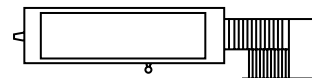

194,00 €*
 808 x 174 x 365 mm
 31.8 x 6.9 x 14.4 "



► 62029 Bahnhof Mühl Dorf

Ein gemütlicher Bahnhof mit beweglichen Türen bietet den Reisenden ein schönes Gebäude, um auf den Zug oder andere Gäste zu warten.
Das Gebäude ist gealtert.
Als Ergänzung empfehlen wir die Bodenplatte # 62005 (1 x).

► 62029 Mühl Dorf Station

*Although it is tiny, this station's movable doors open to provide a welcome retreat from the weather for passengers waiting on the next train.
We recommend the baseplates # 62005 to enhance the model further (1 set).*

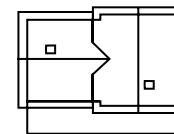

370 x 240 x 240 mm
14.6 x 9.4 x 9.4 "

123,50 €*



▶ **62261 Gartenhaus**

2 kleine Gartenhäuser in Holzstruktur mit beweglicher Tür.

▶ **62261 Log Cabins**

Mine workers lived in log cabins during the last century. These cabins were often located in groups. 2 log cabins are included in this kit. The door can be opened and closed.



90 x 130 x 120 mm
 3.6 x 5.1 x 4.7 "

26,75 €*



▶ **62074 Haltepunkt Streitberg**

In der fränkischen Schweiz liegt im Wiesenttal der Haltepunkt Streitberg und bietet ankommenden und wartenden Reisenden einen Unterstand gegen zu starke Sonne oder Regen.

Die Türen sind beweglich.

Dem Bausatz liegen Bänke und eine Biertischgarnitur bei.

Als Ergänzung: Bodenplatte # 62005 (1x).



250 x 340 x 150 mm
 9.8 x 13.4 x 5.9

79,50 €*

▶ **62074 Streitberg Passenger Shelter**

The Streitberg passenger shelter protects passengers from the hot sun or the pouring rain. Benches and picnic tables are included in this kit.

We recommend the set of baseplates # 62005 to enhance the model further (1 set).



▶ 62043 Bahnhof „Tiefenbach“

Etwas abgelegen, aber ganz in Ihrer Nähe, ist der Bahnhof „Tiefenbach“ zu finden. Mit den angenehmen, warmen Farben und den hübschen Fensterläden vermittelt dieser Bahnhof ein Stück Gartenbahnromantik. Das gealterte, dreiteilige Gebäude beherbergt außer der Abfertigungshalle auch ein gut besuchtes Bahnhofsrestaurant. Die Türen sind beweglich. Als Ergänzung empfehlen wir die Bodenplatten # 62005 (2 x).

▶ 62043 "Tiefenbach" Station

The "Tiefenbach" Station is to be found off the beaten track but quite near at hand. With its pleasant warm colours and the attractive shutters, the station adds a touch of romance to the garden railway. In addition to the ticket hall, the three-part building houses a busy station restaurant. The doors can be opened and closed. To complete the set we recommend the # 62005 Baseplates (2 sets).

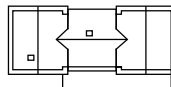

610 x 240 x 240 mm
24.0 x 9.4 x 9.4 "

162,50 €*

▶ 62075 Dieseltankstelle

▶ 62075 Diesel Locomotive Filling Station

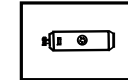

270 x 175 x 110 mm
10.6 x 6.9 x 4.3 "

67,25 €*



▶ 62076 Bekohlungsanlage

▶ 62076 Coaling Station

107,50 €*



Kran / Crane:
 360 x 390 x 410 mm
 14.2 x 15.4 x 16.2 "



Bansen / Bunker:
 310 x 115 x 90 mm
 12.2 x 4.5 x 3.5 "



▶ 62042 Lokschuppen „Rosenbach“

Der Schuppen besitzt ein großes, zweiflügliges Tor. Das Schuppendach hat einen Aufsatz mit Jalousien für den Rauchabzug. Der seitliche Anbau beherbergt den Dienst- raum für die örtliche Lokleitung. Die Türen sind beweg- lich.

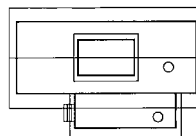

290 x 500 x 350 mm
 11.4 x 19.7 x 13.8 "

154,50 €*

▶ 62042 "Rosenbach" Engine Shed

The shed has large double doors. The roof of the shed was provided with a louvred superstructure to let out the smoke. The annexe at the side houses the office for the local railway



550 x 355 x 400 mm
21.6 x 14.0 x 15.7 "



▶ 62005 Grundplatten-Set

Das Set enthält 2 Bodenplatten als Basis und sicheren Standplatz für PIKO Gebäudemodelle.

▶ 62005 Baseplates with Cobbled surface

The set consists of two baseplates as a basis and a stable foundation for PIKO model buildings.

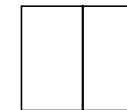

Eine Platte / one plate:
460 x 267 x 10 mm
18.1 x 10.5 x 0,4 "

56,00 €*



▶ 62030 Bahnhof „Neustadt“

Eckquaderung, große verzierte Säulen im Eingangsbereich, ein Walmdach sowie ein Vorbau mit schmiedeeiserner Verzierung charakterisieren diesen Bahnhof. Die Türen sind beweglich. Als Ergänzung: Bodenplatten # 62005 (1x).

▶ 62030 „Neustadt“ Station

The station shines out with new radiance with the corners of the building brightly painted, large decorated pillars in the entrance area and a hip roof. An annexe with ornamental ironwork has been provided. The doors are moveable. We recommend the set of baseplates # 62005 to enhance the model further (1 set).

166,50 €*

▶ 62004 Überdachter Bahnsteig

Der Bahnsteig wurde wetterfest gestaltet und kann auch zwischen die Gleise gesetzt werden, wodurch sich die Bahnanlagen zwei- und mehrgleisig ausführen lassen.

▶ 62004 Covered Platform

The platform is weather-resistant and can also be set up between the rails, which means the station can be used with two or more tracks.



550 x 355 x 400 mm
21.6 x 14.0 x 15.7 "

93,50 €*

▶ 62006 Bahnsteigplatten-Set

Mit einem Gleisübergang bietet das Bahnsteigplatten-Set eine ideale wetterfeste Ergänzung zum überdachten Bahnsteig # 62004. (ohne Gleise)

▶ 62006 Platform Sections with Cobbled surface

This platform sections kit is an ideal weather-resistant addition to the Covered Platform # 62004 and "Neustadt" station, # 62030. (without tracks)

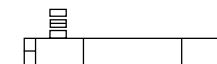

1138 x 174 x 10 mm
44.5 x 6.9 x 0.4 "

62,50 €*



150 x 150 x 170 mm
4.9 x 4.9 x 5.9 "



▶ 62021 „Fred’s“ Imbißbude **58,50 €***

Die Bude ist wetterfest und realistisch gealtert. Viel Zubehör wie Fahnenstangen, Zeitungsständer usw. vervollständigen diesen Bausatz. Die Tür auf der Rückseite ist beweglich. Als Ergänzung: Bodenplatten # 62005 (1x).

▶ 62021 "Fred's" Snack Bar

The kiosk is realistically weathered and weather proof. Many accessoires such as flags and newspaper stands are included to complement this kit. We recommend the baseplates # 62005 to enhance the model further (1 set).

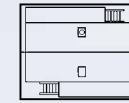

390 x 526 x 370 mm
18.9 x 20.7 x 14.6 "

▶ 62008 Güterschuppen „Sonneberg“

Auf beiden Seiten dienen Holzrampen der Be- und Entladung von Güterwagen. An der Vorderfront befindet sich ein voll funktionsfähiges Rolltor, während eine zweiflügelige Tür auf der anderen Seite für große Güter zur Verfügung steht.

Als Ergänzung: Bodenplatten # 62005 (1x).

▶ 62008 "Sonneberg" Goods Depot

On both sides there is a wooden ramp exactly opposite the goods wagon for loading and unloading. On one side there is a double door and a fully operational roll-up door is available on the other side for large loads.

We recommend the set of baseplates # 62005 to enhance the model further

162,50 €*

▶ 62032 Bahnüberführung „Neustadt“

▶ "Neustadt" Railway Footbridge **108,00 €***

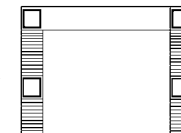

485 x 360 x 300 mm
19.7 x 14.8 x 11.8 "

GEBÄUDEMODELLE
MODEL BUILDINGS

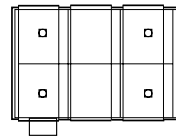

526 x 705 x 370 mm
20.7 x 27.8 x 14.6 "

201,50 €*

Gleismittenabstand: 230 mm

▶ 62007 Lokschuppen Erweiterung

Mit dem Erweiterungs-Set kann der Lokschuppen, # 62001, um 23 cm erweitert werden. Das Set enthält alle benötigten Lokschuppenteile sowie die entsprechende Verlängerung der PIKO Torschließ-Automatik, # 62002.

▶ 62007 Loco Shed Extension Set

With this extension set the loco shed, # 62001, can be extended. The set contains all necessary parts as well as the proper extension for the automatic door closing system, # 62002, in order to extend two parallel locomotive space by 9.1" each.

230 x 526 x 370 mm
9.1 x 20.7 x 14.6 "

74,25 €*



▶ 62002 Torschließ-Automatik

Durch den Einbau der Automatik können die Tore vom Lokschuppen Sonneberg, # 62001, von der Lok selbsttätig geöffnet und geschlossen werden. Die modulare Bauweise der PIKO-Automatik ermöglicht es, auch bei verlängerten Lokständen die Torschließ-Automatik funktionstüchtig zu montieren.

▶ 62002 Automatic Door Closer

To accompany the "Sonneberg" loco shed. By incorporating the door closer in the construction the shed gates can be opened and closed automatically. The modular construction of the PIKO Auto-matic allows the automatic door closer to be used even with a longer loco shed.

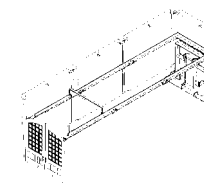

1138 x 174 x 10 mm
44.5 x 6.9 x 0.4 "

56,00 €*

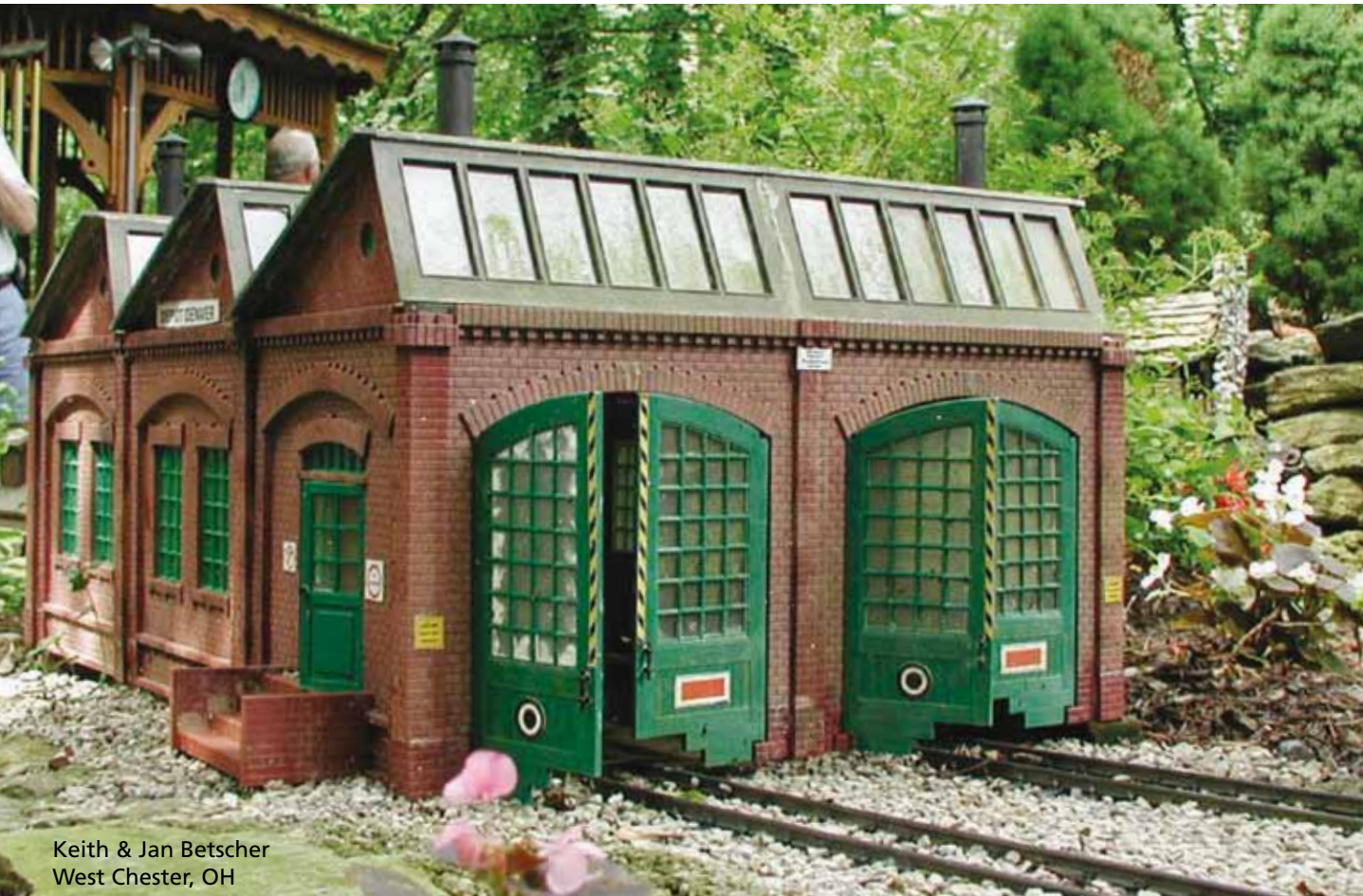

Keith & Jan Betscher
West Chester, OH

▶ 62001 Lokschuppen „Sonneberg“

Zweiständiger Lokschuppen mit Sheddach und angebauter Werkstätte. Die beweglichen Tore können mittels der PIKO-Torschließ-Automatik, # 62002, durch die ein- und ausfahrende Lok geschlossen bzw. wieder geöffnet werden. Im Schuppen haben Loks bis zu einer Gesamtlänge von 65 cm Platz. Der gealterte und wetterfeste Schuppen kann mit weiteren Bausätzen beliebig in Länge und Breite vergrößert werden.

▶ 62001 "Sonneberg" Loco Shed

Double loco shed with shed roof and adjacent workshop. The moveable gates can be opened and closed automatically by the locomotive driving in or out, using the PIKO automatic door closer, # 62002. There is room in the shed for locomotives of up to 25.6" in length. The realistically aged and weather-resistant shed can be expended in length and width as desired by adding on further model construction sets.



335 x 145 x 60 mm
 13.2 x 5.7 x 2.4 "

▶ **62077 Umladekran**

81,25 €*

Kleiner manuell zu bedienender Kran inklusive mehrerer Kisten und Paletten.

▶ **62077 Loading Crane**

Functional hand-operated loading crane for lifting heavy loads on and off the cars. This kit includes several crates and pallets.



▶ **62296 Ladegut, Paletten und Kisten**

24,50 €*

**NEU
 NEW
 2013**

Dieses Set enthält 4 Kisten, 4 Paletten und mehrere lange und kurze Bretter

▶ **62296 Load - Crates & Pallets**

This kit includes 4 stillages, 4 boxes and several long and short planks.

▶ **62113 Gleisbau Hütten**

52,25 €*

Der gealterte Bausatz besteht aus zwei Gebäudemodellen, die Türen lassen sich öffnen.

▶ **62113 Utility Buildings**

This kit includes two buildings with opening doors.

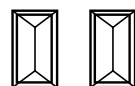

90 x 160 x 130 mm
 3.5 x 6.3 x 5.1 "

▶ 62209 Bahnhof „Grizzly Flats“

In seinem viktorianischem Stil wurde der Bahnhof ursprünglich für den Disney-Film „Deep in My Heart“ gebaut und ist typisch für die Zeit um 1870. Türen und Fenster lassen sich öffnen und schließen. Als Ergänzung: Bodenplatten # 62005 (1x).

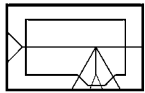

485 x 310 x 290 mm
19.1 x 12.2 x 11.4 "

220,00 €*



62209 Rückseite Bahnhof „Grizzly Flats“, Rear View “Grizzly Flats” Station

▶ 62209 “Grizzly Flats” Station

It was originally built in the American Victorian style for the Walt Disney film “Deep in My Heart”. The doors and windows can be opened and closed. Many parts have already been aged. We recommend the set of baseplates # 62005 to enhance the model further (1 set).

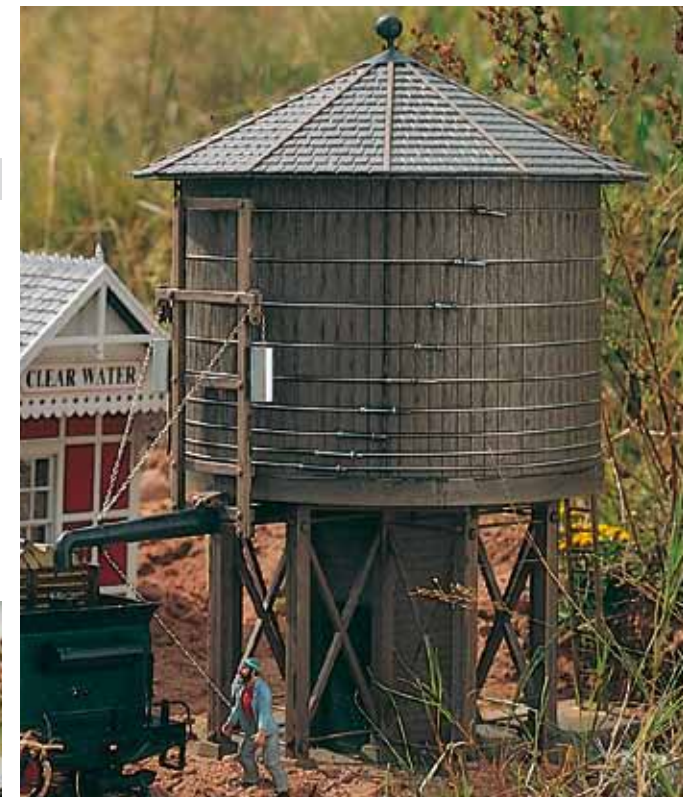

▶ 62210 Wasserturm „Rio Grande“

Der gealterte und wetterfeste Bausatz ist eine originale Nachbildung eines 189.000 l Tanks der Rio Grande Southern Bahn in RICO und gilt als Prototyp aller RGS & DRGS Tanks. Selbstverständlich kann der Tank mit Wasser befüllt und über das Tenderbefüllungsrohr wieder entleert werden. Die Grundplatte ist im Bausatz enthalten.

▶ 62210 “Rio Grande” Water Tower

The artificially aged and weather-resistant kit is an original reproduction of a 50.000 gallon tank belonging to the Rio Grande Southern Railway in RICO. It is the prototype for all RGS & Denver & Rio Grande water tanks. The tower can, of course, be filled with water or emptied via the swinging arm of the water tower. Baseplate included.

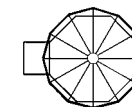

252 x 335 x 450 mm
9.9 x 13.2 x 17.7 "

147,00 €*



▶ 62230 Bahnhof „Clear Water“

▶ 62230 "Clear Water" Station

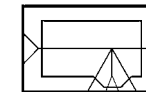

485 x 310 x 290 mm
 19.1 x 12.2 x 11.4 "

153,50 €*



▶ 62231 Wasserturm „Durango“

Der Tank lässt sich mit Wasser füllen und über das Schwenkrohr entleeren. Die Grundplatte ist im Bausatz enthalten.

▶ 62231 "Durango" Water Tower

The tank can, of course, be filled with water and emptied via the swinging arm of the water tower. Baseplate included.

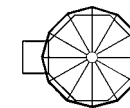

252 x 335 x 450 mm
 9.9 x 13.2 x 17.7 "

121,00 €*



▶ 62228 Bahnhof „Red River“

Das Gebäude ist zerlegbar und realistisch gealtert. Seine Türen können geöffnet und geschlossen werden.
Als Ergänzung: Bodenplatten # 62005 (1x).

▶ 62228 "Red River" Station

You can take apart this building easily. It is weather-resistant and partially aged. The doors can be opened and closed. We recommend the set of baseplates # 62005 to enhance the model further (1 set).

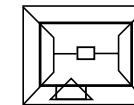

252 x 335 x 450 mm
9.9 x 13.2 x 17.7 "

80,75 €*

▶ 62232 Draisinenschuppen

Um die Inspektionsfahrzeuge der Eisenbahn unterzustellen, bietet PIKO einen Draisinenschuppen. Das zweiflüglige Tor wird über eine beiliegende Mechanik beim Ein- und Ausfahren betätigt.

▶ 62232 Track Inspection Shed

In order to provide the railroads small inspection trolleys with shelter, many companies built track inspection sheds. The old fashioned roof, planked walls, double doors and the small side entrance have been weathered. The gate can be opened and closed automatically.

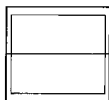

276 x 230 x 220 mm
10.9 x 9.1 x 8.7 "

97,50 €*



▶ 62700 Bahnhof „Green River“

Das Gebäudemodell wird fertig aufgebaut geliefert. Das Gebäude ist zerlegbar und realistisch gealtert. Seine Türen können geöffnet und geschlossen werden.

▶ 62700 "Green River" Station

The model will be supplied built up. You can take apart this building easily. It is weather-resistant and partially aged. The doors can be opened and closed.

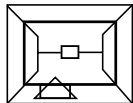

215 x 175 x 205 mm
 8.5 x 6.9 x 8.1"

56,25 €*

▶ 62701 Old West Wasserturm

Fertigmodell - Der Behälter kann mit Flüssigkeit befüllt und über das Rohr entleert werden.

▶ 62701 Old West Water Tower

Built up model. The tank actually holds liquid and dispenses it through the spout.



170 x 170 x 270 mm
 6.7 x 6.7 x 10.6 "

56,25 €*

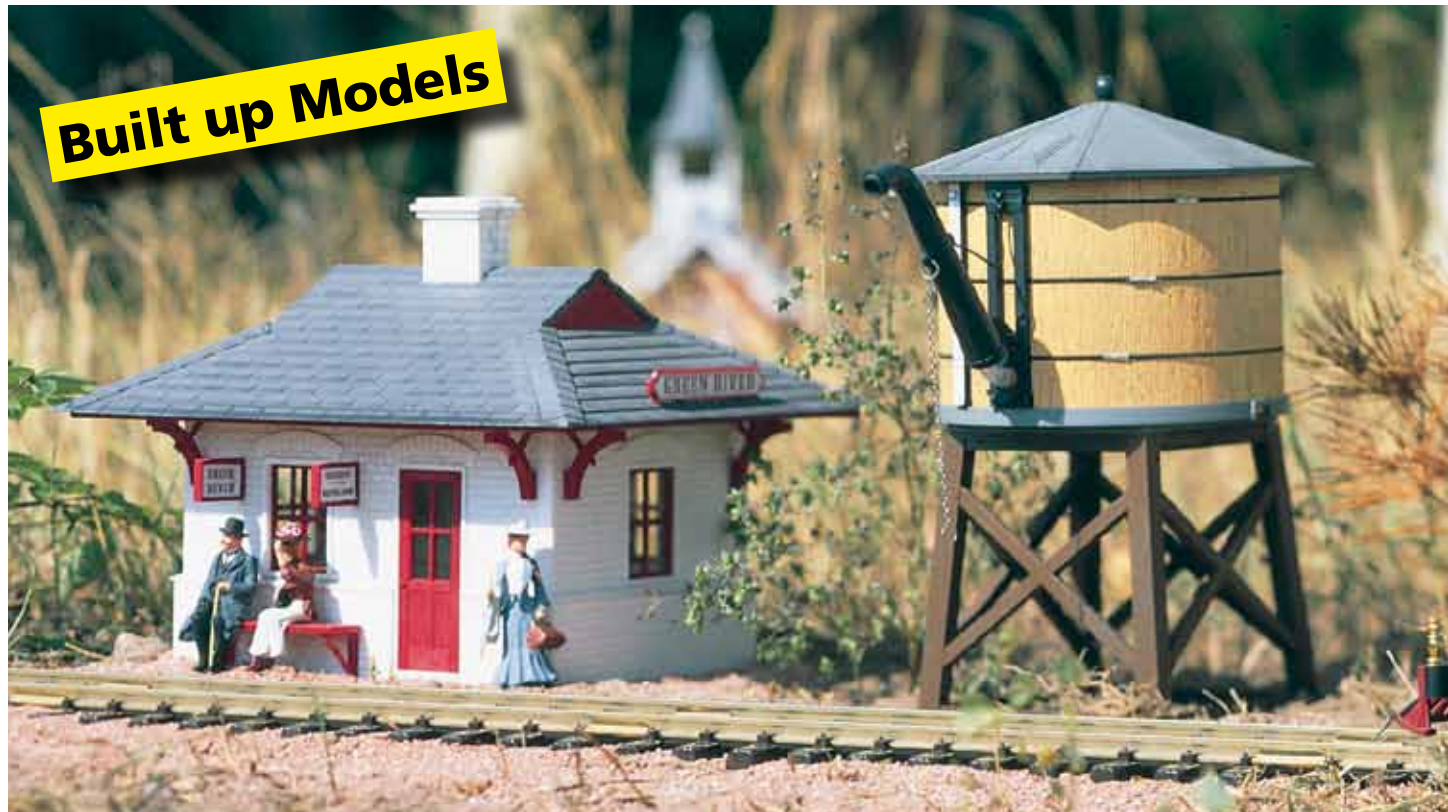

▶ 62044 Lokschuppen „Red River“

Lokschuppen mit einem zweiflügligen Tor, welches über die beiliegende Mechanik beim Ein- und Ausfahren automatisch betätigt wird.

▶ 62044 Red River Loco-shed

An enclosed system opens and closes the doors automatically when the loco drives in or out.

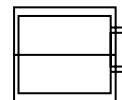

316 x 230 x 220 mm
 12.4 x 9.1 x 8.7 "

110,50 €*



▶ 62252 bis 62254 - Southwest-Serie

Die Southwest-Serie bietet eine Reihe von Gebäudemodellen, die typisch für den Südwesten der USA sind. Prägnant für diese Gebäude ist die Putzstruktur, die Adobe genannt wird. Erdfarben angestrichen, passen sie sich exzellent der sonnenüberfluteten Landschaft an. Typisch für diese Gebäude sind die aus dem Mauerwerk hervorstehenden Rundhölzer, die das Flachdach tragen.

▶ 62252 - 62254 - Southwest-Series

The Southwest Series offers a number of typical Southwest adobe-style buildings. Earth tone colors fit well with the sun-drenched landscape. A characteristic feature of these buildings is the exposed ends of the round roof timbers that support the flat roofs. The train station is the first kit available in this new series.

▶ 62252 Bahnhof Las Cruces

▶ 62252 Las Cruces Train Station

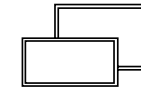

490 x 310 x 240 mm
19.3 x 12.2 x 9.4 "

173,00 €*

▶ 62253 Las Cruces Kirche

▶ 62253 Las Cruces Church



390 x 220 x 330 mm
15.3 x 8.7 x 13.0 "

140,00 €*

▶ 62254 Informations-Zentrum Las Cruces

▶ 62254 Las Cruces Town Building

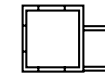

290 x 200 x 180 mm
11.4 x 7.9 x 7.1 "

101,50 €*

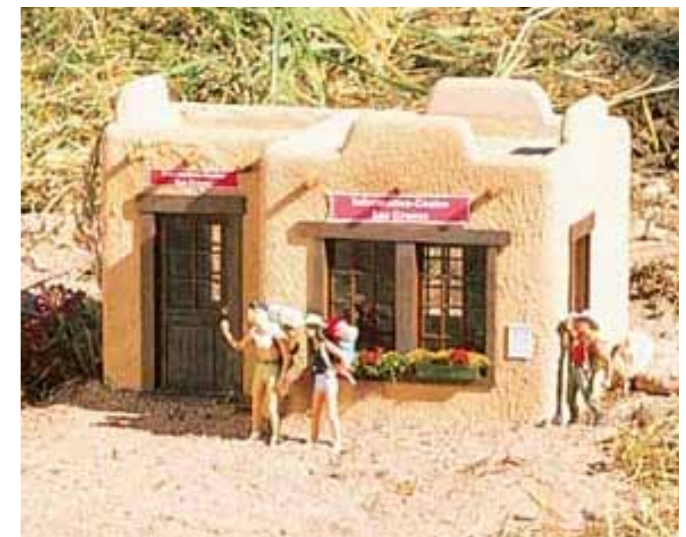



▶ 62106 Erste Hilfe Zentrum „Santa Fe“

▶ 62106 Santa Fe Medical Center

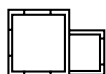

290 x 200 x 180 mm
 11.4 x 7.9 x 7.1 "

101,50 €*

▶ 62108 Kirche „San Antonio“

▶ 62108 Mission San Antonio

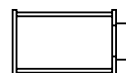

390 x 220 x 330 mm
 15.3 x 8.7 x 13.0 "

140,00 €*

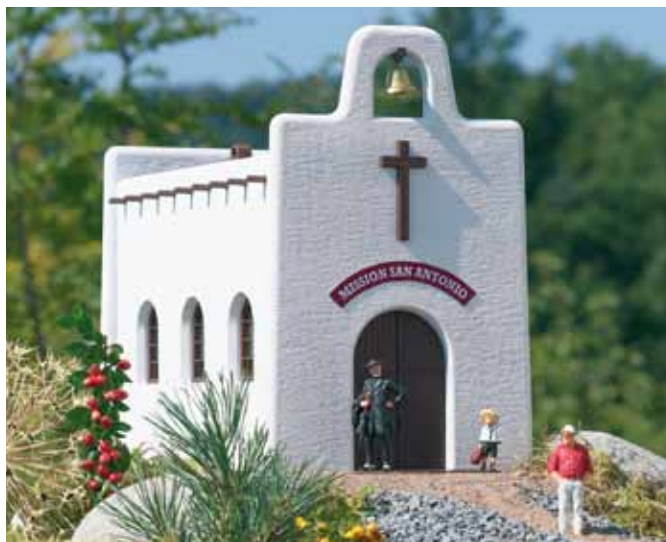

▶ 62105 Bahnhof „Santa Fe“

▶ 62105 Santa Fe Station

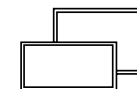

490 x 310 x 240 mm
 19.3 x 12.2 x 9.4 "

173,00 €*

INDUSTRIEGEBÄUDE INDUSTRIAL BUILDINGS

▶ 62055 Baustoffe Ackermann

Die Baustoffhandlung von Herrn Ackermann umgibt ein Industriezaun (im Bausatz enthalten). Der Bausatz enthält die notwendigen Grundplatten. Das Förderband ist nicht beigelegt.

▶ 62055 Ackermann's Building Material Supply

A chain link fence included in the kit, around the yard keeps everything secure. The baseplates are included in the kit. The portable conveyor is not included..

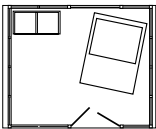

640 x 540 x 220 mm
25.2 x 21.3 x 8.7 "

170,50 €*



▶ 62056 Kohlenhandlung M. Schwarz

▶ 62056 Schwarz's Coal Supply

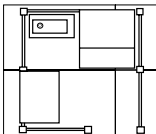

634 x 534 x 220 mm
24.9 x 21.0 x 9.1 "

176,00 €*



▶ 62034 „BayWa“ Lagerhaus

Das Gebäude ist einzeln oder zusammen mit dem Speicherturm # 62035 aufstellbar.
Als Ergänzung: Bodenplatten # 62005 (1x).

▶ 62034 "BayWa" Warehouse

The building can be set up on its own or together with the storage tower # 62035. We recommend the set of baseplates # 62005 to enhance the model further (1 set).

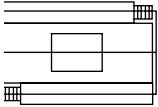

526 x 280 x 330 mm
20.7 x 11.1 x 13.0 "

158,50 €*

▶ 62035 „BayWa“ Speicherturm

Dem Bausatz liegen neben „BayWa“-Aufkleber auch solche für die Gestaltung eines „Raiffeisen“-Gebäudes bei. Das Gebäude ist einzeln oder auch zusammen mit dem Lagerhaus # 62034 aufstellbar. Als Ergänzung: Bodenplatten # 62005 (1x).

▶ 62035 "BayWa" Storage Tower

Besides the "Bay Wa" decals the kit includes decals to create a "Raiffeisen" building. The building can be set up on its own or together with the warehouse # 62034. We recommend the set of baseplates # 62005 to enhance the model further (1 set).

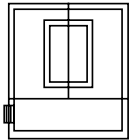

360 x 310 x 800 mm
14.2 x 12.2 x 31.5 "

183,50 €*

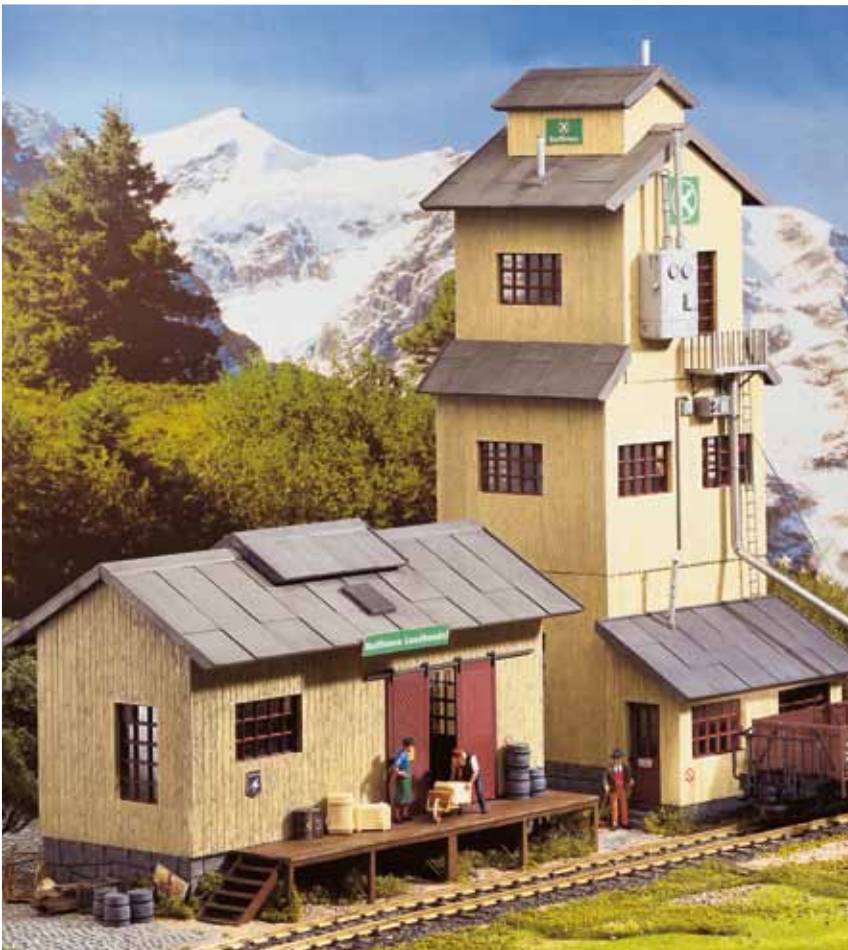

▶ 62287 Rampen für Lagerschuppen

4 Rampenteile mit 2 Aufstiegen

▶ 62287 Loading Dock for Goods Shed

4 ramp segments can be added together with its 2-step/ stair sections.

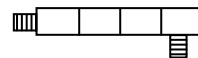

515 x 145 x 60 mm
20.3 x 5.7 x 2.4 "

20,50 €*



▶ 62036 „BayWa“ Silos

Der Bausatz besteht aus einem metallisierten Silobehälter inklusive Rohrleitungen.

▶ 62036 Co-Op Silos

In this kit one silo is included plus the necessary pipe

148,00 €*

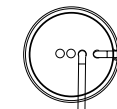

ø 180 x 703 mm
ø 7.1 x 29.1 "

INDUSTRIEGEBÄUDE
INDUSTRIAL BUILDINGS



704 x 280 x 500 mm
27.7 x 11.0 x 19.7 "

▶ 62014 Brauerei Hauptgebäude

Sie haben die Möglichkeit, durch Kombination mehrerer Bausätze untereinander, aber auch mit dem Nebengebäude, ihren persönlichen Brauereikomplex zusammenzustellen. Die Bauteile sind wetterfest und dezent gealtert. Die Türen des Haupteinganges lassen sich öffnen und schließen.

▶ 62014 Brewery Main Section

It is possible to combine several models, perhaps including the sidebuilding to create your own individual brewery complex. The building sections are weather-resistant realistically aged. The doors at the main entrance can be opened and close

196,50 €*



▶ **62289 Fabriktor**

Das großzügige Fabriktor mit beweglichen schmiedeeisernen Torflügeln passt hervorragend zu den Fabrikmauern (# 62288) und gestaltet den Eingang zu jedem Industriekomplex repräsentativ.

▶ **62289 Factory Gate**

Our big factory gate with its iron doors fit perfect to Factory Walls (# 62288) and make an attractive entrance to each industrial setting.



240 x 42 x 220 mm
 10.9 x 9.1 x 8.7 "

39,00 €*

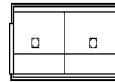
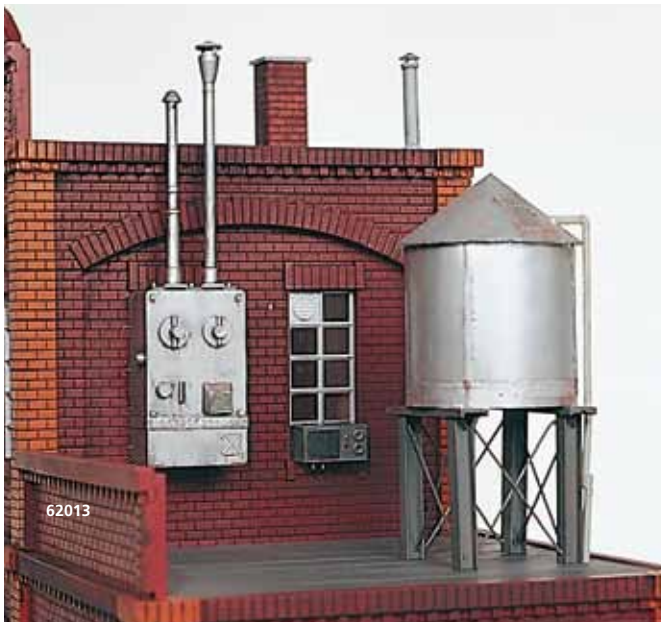

480 x 250 x 297 mm
 18.9 x 9.9 x 11.7 "

▶ **62015 Brauerei Nebengebäude**

Durch die außergewöhnliche Dachform mit den schräggestellten Dachfenstern wirkt dieses Modell besonders interessant. Die Tore an der Frontseite des wetterfesten und gealterten Modells lassen sich bewegen.

▶ **62017 Kesselhaus**

Mit Sheddach und beweglicher Tür lässt sich das Kesselhaus auch als Schlosserei oder Zentrallager nutzen. Durch die Modulbauweise kann man das Gebäude beliebig erweitern.

▶ **62016 Schornstein**

Der Schornstein zu dem Brauerei-komplex erhält durch seinen massiven Sockel die notwendige Standfestigkeit. Der eigentliche Kaminzug weist eine Höhe von 73 cm auf und kann an der Außenseite mit einem Reklameschriftzug versehen werden.

▶ **62288 Fabrik-Mauern**

Industriekomplexe sind meist mit einer Mauer umgeben. Die in diesem Bausatz enthaltenen Mauern (4 Stück) und Pfeiler (4 Stück) mit einer Gesamtlänge von ca. 105 cm passen exzellent zu allen PIKO-Industriebauten (wie z. B. # 62014 u. a.). Ergänzen lässt sich die Mauer ausgezeichnet mit den Toren # 62289.

▶ **62013 Brauerei Zurüstteile**

Der Zurüstbausatz enthält die Nachbildung einer Klimaanlage, einer Luftabsaugvorrichtung und einen großen Wassertank als Vorratsbehälter für die in der Brauerei installierte Sprinkleranlage.

48,25 €*

▶ **62015 Brewery Sidebuilding**

The unusual shape of the roof with the sloping roof windows makes this model particularly interesting. The gates at the front of this weather-resistant and realistically aged model can be opened and closed.

123,50 €*

▶ **62017 Boilerhouse**

It is a boilerhouse with a shed roof and a moveable door. This means it can be turned as well into a lock-smith's or as central storage depot, which, owing to the modular construction, can be extended at will.



250 x 280 x 297 mm
 9.8 x 11.0 x 11.7 "

62,50 €*

▶ **62016 Chimney**

The matching chimney for our brewery complex is given its stability by its solid base platform. The chimney itself is 28.7" high. An advertisement can be attached to the outside.



160 x 160 x 730 mm
 6.3 x 6.3 x 28.7 "

89,75 €*

▶ **62288 Brick Factory Walls**

Industrial buildings are sometimes surrounded by brick walls. The enclosed factory walls and pillars have an overall length of 41.1 ". They go nicely with PIKO's Brewery # 62014 or many other industrial buildings.



105 x 3,3 x 8,7 cm
 41.1 x 1.3 x 3.4 "

39,00 €*

▶ **62013 Brewery Equipment**

This equipment kit consists a model of an airconditioning unit, air extraction unit and a large water tank, used as a storage container for the sprinkler unit in the brewery, is a common sight in America.



Tank, hoch / high:
ø 315 mm
370 mm hoch / high
ø 12.4" x 14.6"

Tank, niedrig / low:
ø 315 mm
270 mm hoch / high
ø 12.4" x 10.6"

▶ 62037-39 Tanklager

▶ 62037-39 Tank Depot

▶ 62037 Verkaufsbüro

▶ 62037 Depot Office



240 x 230 x 200 mm
9.5 x 9.0 x 7.9 "

58,75 €*

▶ 62290 Industriezaun

Für die komplette Einzäunung des Tanklagers sind 2 Sets # 62290 notwendig.

▶ 62290 Industrial Fence

You need 2 sets # 62290 for fencing the whole Esso Depot.

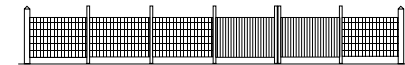

46,75 €*

Ein Zaun-Set besteht aus:
1 Tor, Zaunpfählen,
ca. 1,4 m Zaungitter

Content: 1 gate, pales,
app. 4.6 ft. fence

▶ 62038 Dieseltank (hoch) 147,00 €*

▶ 62038 Tank (high)

▶ 62039 Dieseltank (niedrig) 142,00 €*

▶ 62039 Tank (low)

Die beiden Dieseltanks haben auf dem Dach eine umlaufende Reeling, eine Zugangsleiter und ein Befüllungs- und Entleerungsrohr. Aufkleber für die Gestaltung eines „Esso“-Tanklagers liegen dem Bausatz bei. Bei Bedarf können die Grundplatten # 62005 (3 Bodenplatten-Sets) eingesetzt werden.

The 2 tanks have a railing on the roof, a long ladder to reach the top and a pipe to fill or empty the tanks. Stickers for making "Esso" and "Exxon" Depot are included in the kit. If needed the tanks can be put on the PIKO base plates



▶ 62046 Raffinerie Fackel-Anlage

▶ 62046 Refinery Burn-Off Plant

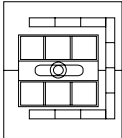

460 x 534 x 1060 mm
 18.1 x 21.0 x 41.7 "

173,00 €*

▶ 62047 Raffinerie Cracker-Anlage

▶ 62047 Refinery Cracking Plant

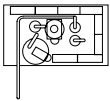

460 x 267 x 1010 mm
 18.1 x 10.5 x 39.8 "

187,50 €*



▶ 62049 Raffinerie Abfüllanlage

▶ 62049 Refinery Loading Dock

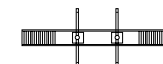

801 x 171 x 320 mm
 31.5 x 6.7 x 12.6"

111,50 €*

▶ 62048 Raffinerie Lagertanks

▶ 62048 Refinery Storage Tanks

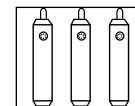

Der Bausatz enthält 3 Tanks.

3 tanks included.
 267 x 348 x 90 mm
 10.5 x 13.7 x 3.6"
 1 Tank / 1 tank:
 250 x 52 x 80 mm
 9.8 x 2.0 x 3.2 "

85,75 €*

▶ 62019 Möbelwerke „Franz Huber“

Dieses wetterfeste und gealterte „Ziegelstein“-Gebäude mit beweglichen Türen ist den Industriebauten des frühen 20. Jahrhundert nachempfunden. Die Modulbauweise ermöglicht eine problemlose Erweiterung durch den Einsatz mehrerer Bausätze. In der Farbgebung passt das Möbelwerk sehr gut zu dem Heizwerk # 62018. Die Anbauteile für den Wasserkessel und das Belüftungssystem gehören zum PIKO Bausatz # 62013 und können nach Belieben montiert werden. Als Ergänzung: Bodenplatten # 62005 (1x).

▶ 62019 Mr. Mann's Can Factory

This big building is pre-weathered, the doors can be opened and closed, and the modular system of the kit enables you to add several kits to make one large factory. The color of the factory fits perfect to our Boiler House # 62018. The water reservoir and the air conditioning unit are from kit # 62013 and are not included. We recommend the set of baseplates # 62005 to enhance the model further (1 set).

182,00 €*

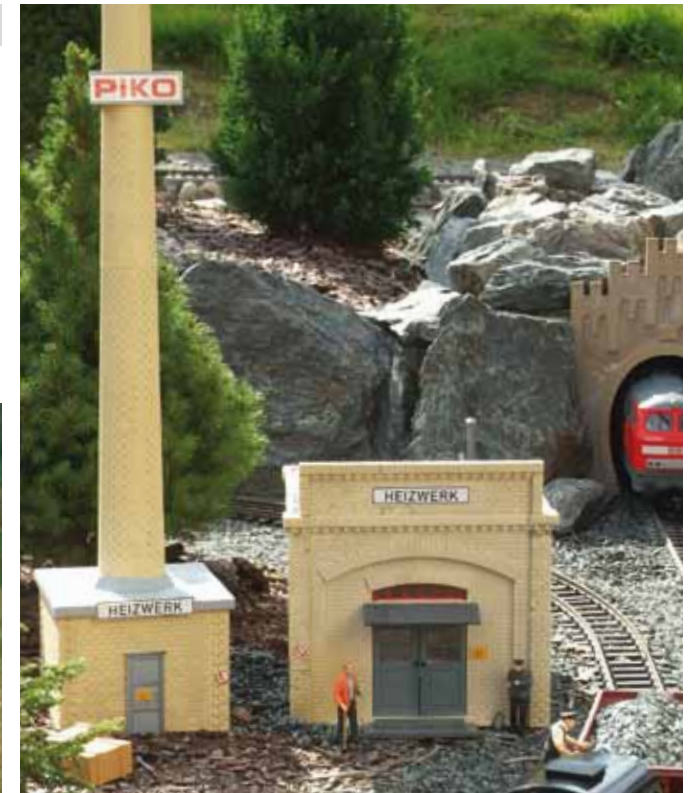

▶ 62018 Heizwerk

▶ 62018 Boiler House



Kamin: 160 x 160 x 730 mm
Chimney: 6.3 x 6.3 x 28.7 "

114,50 €*

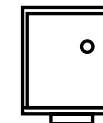

Heizhaus: 250 x 280 x 297 mm
Power Station: 9.8 x 11.0 x 11.7 "

▶ **62011 Automatische Schüttvorrichtung für Schotterwerk**

Das Schüttgut ist in den Behälter des Schüttwerks einzufüllen und kann dann über die mit einem robusten Motor betriebene Schüttvorrichtung herausrutschen.

▶ **62011 Automatic Loader for Gravel Works**

The load is put into the container on the Gravel Works model, # 62009, and it can then slide down through the automatic loading device.

65,00 €*

▶ **62010 Schotterwerk Nebengebäude**

Das Nebengebäude des Schotterwerks beherbergt die Förderanlagen zum Transport des Gesteins in den Brecher im Hauptgebäude.

▶ **62010 Gravel Works Building**

This building contains the transmission to transport the stone into the main unit of the gravel works.

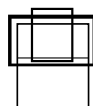

225 x 270 x 370 mm
 8.8 x 10.6 x 14.6 "

103,00 €*



▶ **62009 Schotterwerk Schüttwerk**

Das Hauptgebäude des Schotterwerks steht auf einem gemauerten, mit Fenstern versehenen Sockel. Es ist noch ein kleiner Anbau angebracht, um das Be- und Entladen der Güterwagen zu überwachen. Zur Ergänzung: # 62010 und die Automatische Schüttvorrichtung # 62011.

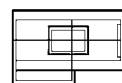

500 x 200 x 515 mm
 19.7 x 7.9 x 20.3 "

240,50 €*

▶ **62009 Gravel Works Main Building**

The main building in the gravel works stands on a masonry base with windows. It is attached by wooden supports to the stone wall of the lower part of the building. Additional models: # 62010, and an Automatic Loader, # 62011, to make realistic operation possible.

WEIHNACHTEN
CHRISTMAS

▶ 62265 Weihnachts-Bahnhof

▶ 62265 North Pole Station

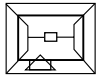

215 x 175 x 205 mm
8.5 x 6.9 x 8.1 "

58,00 €*

▶ 62702 Weihnachts-Wasserturm

▶ 62702 North Pole Water Tank



170 x 170 x 270 mm
6.7 x 6.7 x 10.6 "

56,25 €*

▶ Pleasantown Christmas Buildings

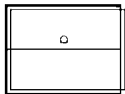

Grundmaße aller Gebäude:
Measurements of all buildings:
141 x 202 x 250 mm
approx. 5.6 x 8.0 x 9.8 "

Built up Models

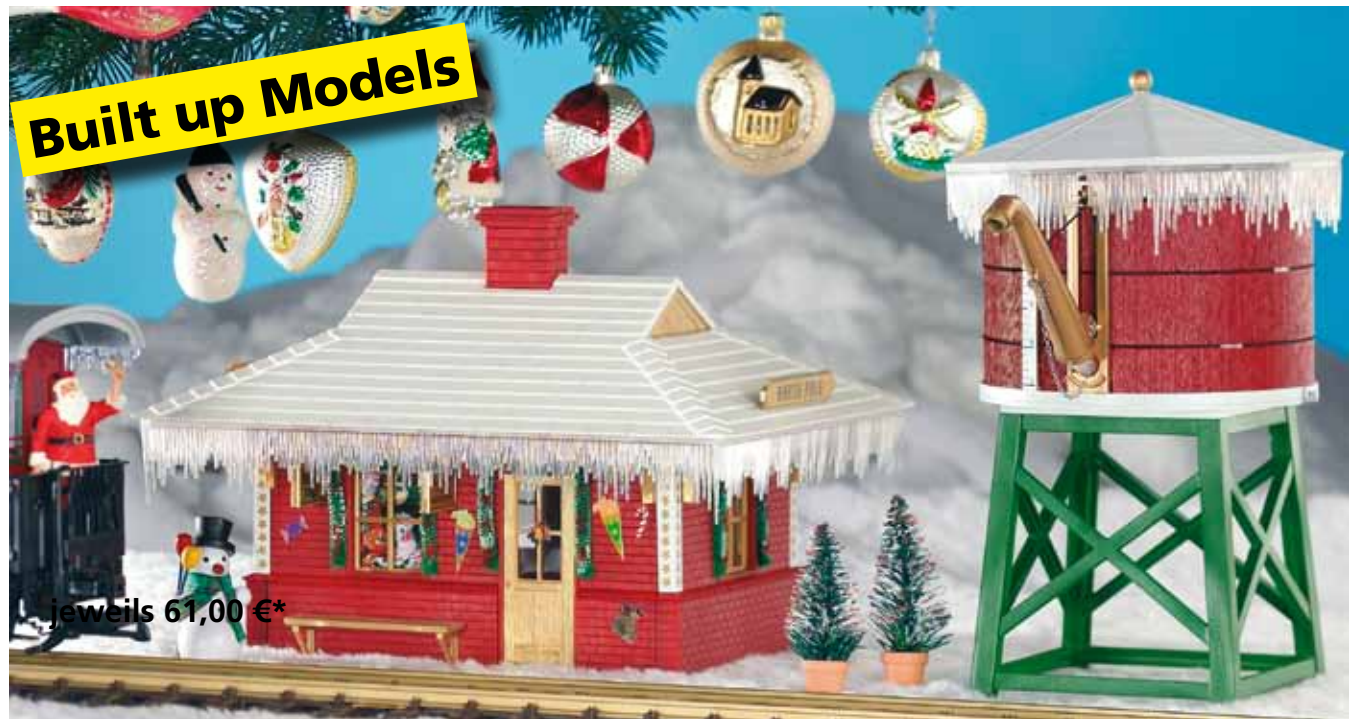

jeweils 61,00 €*

Built up Model



▶ 62703 Weihnachtsmann-Werkstatt

▶ 62703 Santa's Work Shop



183 x 245 x 235 mm
7.2 x 9.7 x 9.3 "

58,00 €*

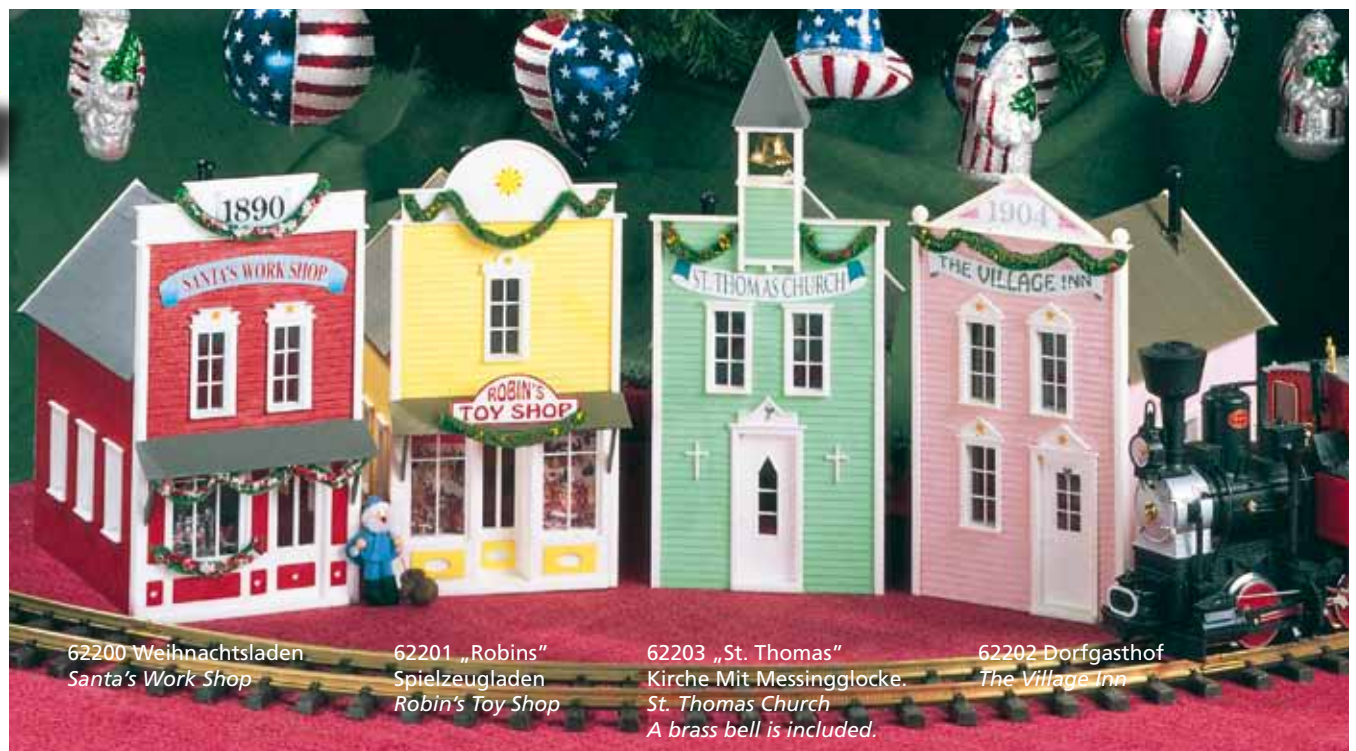

62200 Weihnachtsladen
Santa's Work Shop

62201 „Robins“
Spielzeugladen
Robin's Toy Shop

62203 „St. Thomas“
Kirche Mit Messingglocke.
St. Thomas Church
A brass bell is included.

62202 Dorfgasthof
The Village Inn

▶ **62280 Holzzaun** **19,50 €***

Zäune aus gespaltenen Hölzern sind typisch amerikanische Weidezäune. Bei 8 Teilen ergibt sich eine Gesamtlänge von ca. 160 cm.

▶ **62280 Split Rail Fence**

Fences made of split timbers are typical in America as field fences. It consists of 8 sections and has a total length of app. 63".



▶ **62281 Holz-Gehsteige** **21,75 €***

„Side Walks“ sind Holzbretter, die auf einem schmalen Balken befestigt sind. Eine ideale Ergänzung für Ihre Western-Stadt.

▶ **62281 Wooden Sidewalks**

These sidewalks consist of wooden boards, attached to a narrow beam. An ideal addition to your Western town.



▶ **62090 Straßenlaterne** **29,75 €***

Die funktionsfähige, wetterfeste Straßenlampe mit Lampenpfosten aus Messing kann im Freien eingesetzt werden. Höhe: 340 mm

▶ **62090 Street Lamp**

The street lamp is weather-resistant, made partly out of brass, so that it can be used outside. Height: 13.4 "

▶ **2091 Hauslaterne** **10,25 €***

Das fein detaillierte Modell, dessen Lampenhalter aus Messing gefertigt wurde, ist voll funktionsfähig, wetterfest und an allen Gebäuden leicht anzubringen. Höhe: 40 mm

▶ **62091 House Light**

The finely detailed model is fully operational, weather-resistant, made partly out of brass and can be fitted easily to any building. Height: 1.6 "

▶ **55757 Innenbeleuchtung** **6,19 €***

4 Stück Schraubsockel mit Glühlampen 16 V E 5,5 für den Einsatz als Innenbeleuchtung in allen G- und Spur 1 Gebäuden.

▶ **55757 Lights**

4 Light Sockets with light bulbs 16 V, E 5,5 for use as indoor lighting of all G- and Gauge 1 buildings..



▶ **55758 Ersatzglühlampen** **9,79 €***

10 Stück Ersatzglühlampen 16 V für Beleuchtungssockel #55757

▶ **55758 Light Bulbs**

10 pc. Light Bulbs 16 V for use in Lights #55757



▶ 62064 Bäckerei „Gramss“ 65,00 €*

▶ 62064 „Gramss“ Baker's Shop

▶ 62065 Blumenladen Bauer 65,00 €*

▶ 62065 Bauer's Florist's Shop

▶ 62066 Arztpraxis Dr. Lang 65,00 €*

▶ 62066 Dr. Lang's Practice



▶ Gartenstadt Serie

Die Gebäude der Gartenstadt-Serie bieten mit ihren liebevollen Details die Möglichkeit, entweder alleinstehend oder zusammengebaut, eine idyllische Atmosphäre einer Kleinstadt oder eines entsprechenden Straßenzugs zu schaffen. Bis auf wenige konstruktiv bedingte Einzelteile benötigen die Gebäude keinen Kleber zum Zusammenbau.

▶ Garden Town Series

The buildings in the Garden Town Series with their lovingly designed details can be used either as single units or in conjunction with each other to create the idyllic atmosphere of a small town or a particular street. With the exception of a few individual constructional parts the buildings can be assembled without glue.

▶ 62069 Schneiderei Emilie Müller 65,00 €*

▶ Brenda & Bruce Miller's Tailor shop

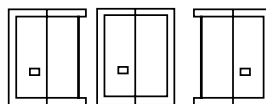

Maße für / Size for:
#62062, #62063, #62064,
#62065, #62066, 62070:

160 x 210 x 285 mm
6.3 x 8.3 x 11.2 "

Maße für / Size for:
#62061, #62067, #62068,
#62069:

160 x 210 x 320 mm
6.3 x 8.3 x 12.6 "

▶ 62285 Gartenbänke, 5 St. 12,50 €*

▶ 62285 Set of 5 Garden seats





▶ 62061 „Edeka“-Laden

Nicht mehr lieferbar!

▶ 62061 "Edeka" Store

Not available anymore!

▶ 62062 Gasthaus „Blume“ 65,00 €*

▶ 62062 "Blume" Inn

▶ 62063 Metzgerei Lederer 65,00 €*

▶ 62063 "Lederer" Butcher's Shop



▶ 62067 Sonnen-Apotheke 65,00 €*

▶ 62067 Sunny Pharmacy

▶ 2068 Friseursalon Gunilla 65,00 €*

▶ 62068 Gunilla's Hair Salon



▶ 62078 Putzgeschäft Habermann

Das in Klinkerstruktur gehaltene Gebäude des Handwerkers Habermann hat im Nebengebäude ein kleines Lager für Leitern und Gerüstteile. Die Türen des Gebäudes lassen sich öffnen, das Malergerüst liegt bei. Als Ergänzung: Bodenplatten # 62005 (1x).

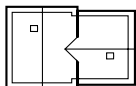

370 x 240 x 240 mm
14.6 x 9.4 x 9.4 "

118,00 €*

▶ 62078 Mel's Fix-it Shop

His modest but sturdy home has a storage shed attached for all his ladders and equipment. The doors of this model can be opened. The scaffolding is included. We recommend the set of baseplates # 62005 to enhance the model further (1 set)

▶ 62057 Beates Töpferei

Das liebevoll gestalteten Häuschen wird durch den Verkaufsstand mit einigen Teller und Vasen interessant ergänzt. Die Tür des Gebäudes lässt sich öffnen und schließen. Als Ergänzung: Bodenplatten # 62005 (1x).

▶ 62057 Beate's Pottery

The kit of this lovely small cottage includes a few pieces of pottery and a market stand. The door can be opened and closed.

We recommend the set of baseplates # 62005 to enhance the model further (1 set).



240 x 290 x 250 mm
9.4 x 11.4 x 9.8 "

120,00 €*



▶ **62109 Kapelle St. Bonifaz**

Die kleine Kapelle auf dem Hügel über dem Dorf wird häufig von Wanderern besucht. Zur Mittagszeit läutet sie pünktlich und blickt freundlich über das Tal.

▶ **62109 Saint Bonifaz Chapel**

This beautiful little chapel overlooks the town. The bell rings at regular intervals to welcome the townspeople in through the model's opening doors. We recommend the set of baseplates # 62005 to enhance the model further (1 set).

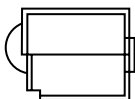

300 x 200 x 350 mm
 11.8 x 7.9 x 13.8 "

140,00 €*



62109



62059

▶ **62059 Kapelle St. Ursula**

Im schönen Fextal gelegen, kann man beim Vorbild des beschaulichen Fex-Kirchleins überwältigende Fresken aus dem 16. Jahrhundert besichtigen. Das Modell hat eine kleine Glocke sowie eine bewegliche Eingangstür.

▶ **62059 St. Ursula Church**

The lovely St. Ursula's church is scenically situated in the cozy Fex Valley of Switzerland. The interior is adorned with marvelous 16th century frescoes. The model comes complete with a bell and a movable entry door.

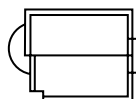

300 x 200 x 350 mm
 11.8 x 7.9 x 13.8 "

140,00 €*

► **62022 Hotel „Goldener Hirsch“**

Mit seinen hellen, freundlichen Farben, den hübschen Blumenkästen und dem idyllischen Biergarten mit Maibaum, Bänken und Tischen lädt das gastliche Haus „Goldener Hirsch“ so recht zum Verweilen ein. Die Türen des wetterfesten und realistisch gealterten Gebäudes lassen sich öffnen und schließen.

Dem Bausatz liegen Bänke und Biertischgarnituren bei. Als Ergänzung: Bodenplatten # 62005 (1x).

► **62022 Beer Garden Café**

With its bright attractive colours, pretty flower boxes, maypole and the tables and benches in the idyllic beer garden, the Beer Garden Cafe invites customers to linger. A scene which forms a romantic feature on any layout. The doors of the weather-resistant and partially aged model can, of course, be opened and closed. Benches and picnic tables are included in this kit.

We recommend the set of baseplates # 62005 to enhance the model further (1 set).

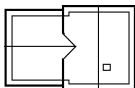

370 x 240 x 240 mm
14.6 x 9.4 x 9.4 "

154,00 €*

► **62282 Biergarten-Tische und -Bänke**

Der Biergarten des „Goldenen Hirsches“ # 62022 oder jeder andere Garten kann mit diesem Bausatz beliebig erweitert oder ergänzt werden. Der Bausatz enthält 3 Garnituren (je 1 Tisch + 2 Bänke) sowie 3 Gartenbänke.

► **62282 Beer Garden Tables and Benches**

This kit can be used to extend or add to the beer garden of the „Beer Garden Café“ # 62022 or any other garden as desired. The kit includes 3 sets (each consisting of one table and two benches) and 3 garden seats.

20,00 €*





▶ **62051 Wassermühle Rosenbach**

Zier-Fachwerk und Krüppelwalmdach lassen die alte Wassermühle mit dem voll funktionsfähigen Wasserrad zu einem idyllischen Blickpunkt in Ihrer Gartenbahn-Anlage werden. Zwei bewegliche Türen und viele Accessoires wie Blumenkästen und Zeitungsrolle zeichnen dieses Haus mit seinen vielen Details aus.

Sollte das Wasserrad über einen Motor angetrieben werden, so empfehlen wir den „Antrieb für Wassermühle“ # 62052.

▶ **62051 Rosenbach Watermill**

Decorative timberwork and a hipped roof make the old watermill with its fully operational water wheel an idyllic sight on your garden layout. The building has two moveable doors and many accessories such as window boxes and a newspaper tube as well as many other details.

If the water wheel is to be motor-driven, we recommend the Water Wheel Motor # 62052.

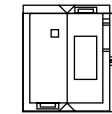

326 x 345 x 370 mm
 12.8 x 13.6 x 14.6 "

156,00 €*

▶ **62052 Antrieb für Wassermühle**

Kann das Wasserrad auf Ihrer Anlage nicht durch fließendes Wasser bewegt werden, haben Sie mit diesem Antrieb die Möglichkeit, das Rad mittels eines Motors zu betreiben. Ein robuster Motor und sämtliche Installationsteile sind in diesem Bausatz enthalten.

▶ **62052 Water Wheel Motor**

If the water wheel on your layout cannot be driven by running water, this model can provide a sturdy motor. The kit includes the motor itself and all the parts necessary for its installation.

65,00 €*

Als Ergänzung: Bodenplatten # 62005 (1x)
We recommend the set of baseplates # 62005 to
enhance the model further (1 set).



360 x 290 x 345 mm
14.2 x 11.4 x 13.6 "

► **62072 Wohnhaus mit Gerüst**

Ein Teil des Hauses ist auf der linken Seite bereits gestrichen. Man sieht deutlich den Unterschied zur alten graugelben Fassade. Dem wetterfesten Bausatz liegt ein Gerüst sowie Teile des Zaunes bei. Die Haustür des gealterten Gebäudes ist beweglich.

150,00 €*

► **62072 House under construction**

Some of the walls have been repainted. This weather resistant kit includes scaffolding and fence sections. The doors can be opened and closed.



360 x 290 x 345 mm
14.2 x 11.4 x 13.6 "

► **62073 Forstamt Heide-Süd 138,00 €***

► **62073 Brenda's Brick House**

► **62058 Wassermühle Tiefenbach**

► **62058 Old Mill 154,00 €***

Antrieb für Wassermühle: # 62052, Seite 101
Water mill motor # 62052 on page 101



326 x 345 x 370 mm
12.8 x 13.6 x 14.6 "

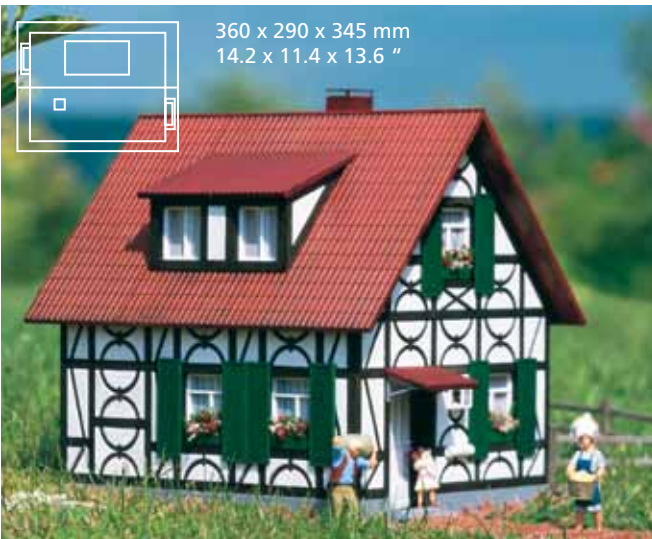

▶ **62053 Wohnhaus „Frank Schäfer“**

▶ **62053 Frank's Timbered House** 138,00 €*

▶ **62060 Dorfhäuser** 109,50 €*

Relief-Fertigmodell

▶ **62060 Village Houses**

“Out-of-kilter” construction, one-piece house



▶ **62050 Wohnhaus Dr. König**

In dem kleinen Fachwerkhäus mit Krüppelwalmdach wohnt die Familie Dr. König. Die Türe ist zum Öffnen und viele Accessoires wie Blumenkästen und Zeitungsrolle machen dieses Haus mit seinen vielen Details zu einem Prunkstück auf jeder Anlage.

▶ **62050 Dr. König's House**

Dr. König and his family live in this little half-timbered house with its hip-ped roof. The doors can be opened and many accessories such as flower boxes and newspaper holder as well as the details on the building make this house a show-piece for many layout.

138,00 €*



▶ 62251 Tankstelle „Texaco“

▶ 62251 Filling Station

420 x 390 x 310 mm
16.5 x 15.4 x 12.2 "

156,00 €*



▶ 62071 Getränkemarkt Jo-Jo

▶ 62071 JoJo's Corner Store

420 x 390 x 310 mm
16.5 x 15.4 x 12.2 "

156,00 €*

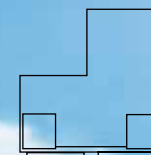

420 x 390 x 310 mm
16.5 x 15.4 x 12.2 "

▶ 62242 Feuerwehr Station Nr. 6

Häufig befindet sich in der Nähe des Bahnhofs auch die Feuerwache. Zwei große bewegliche Rolltore, Gitterfenster und die robuste Steinstruktur des Gebäudes bieten für das Feuerwehrauto sowie die Feuerwehrmänner genügend Raum.

▶ 62242 Fire-Department No. 6

The fire department is often be found near the railway station. With its two large moveable doors, windows with gratings and the sturdy stone surfacing, the building provides sufficient space.

143,00 €*



▶ 62294 Set Getränkekästen

▶ 62294 Softdrink Crates

23,25 €*



▶ 62293 Werkstatt-Einrichtung

▶ 62293 Work Shop Accessory Set

19,50 €*

▶ 62284 Antike Zapfsäule

Ergänzung zu # 62241 Wasserkanne, Reifenständer und 2 Ersatzreifen liegen dem Fertigmodell bei.

▶ 62284 Old-fashioned Petrol Pump

Addition to # 62241. The ready-made kit includes a watering can, tyre racks and replacement tyres.

32,50 €*

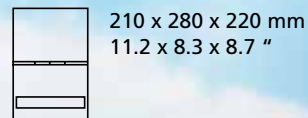

▶ 62241 „Shell“ Tankstelle

▶ 62241 „Shell“ Filling Station

138,00 €*

▶ 62286 Antike Zapfsäule „Texaco“

▶ 62286 Antique Gasoline Pump

32,50 €*





▶ 62117 Gemüsestand

48,50 €*

▶ *Fresh Produce Stand*

▶ 62118 Wurstbude

48,50 €*

▶ *62118 Sausage Shop*

▶ 62119 Käsebude

48,50 €*

▶ *62119 Cheese Shop*

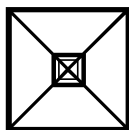

150 x 150 x 182 mm
4.9 x 4.9 x 7.4"

Auf dem wöchentlichen Markt gibt es eine Reihe kleiner stationärer Verkaufsstände, bei denen man alle möglichen Lebensmittel kaufen kann. (Figuren und Gegenstände liegen dem Bausatz nicht bei!)

Alle drei Gebäude sind gealtert und haben bewegliche Türen.

Everyone in town knows that the freshest fruits and vegetables can be found at the little produce stand in the farmers market.

(Figures and simulated food items not included.)

The doors of this aged models can be opened and closed.

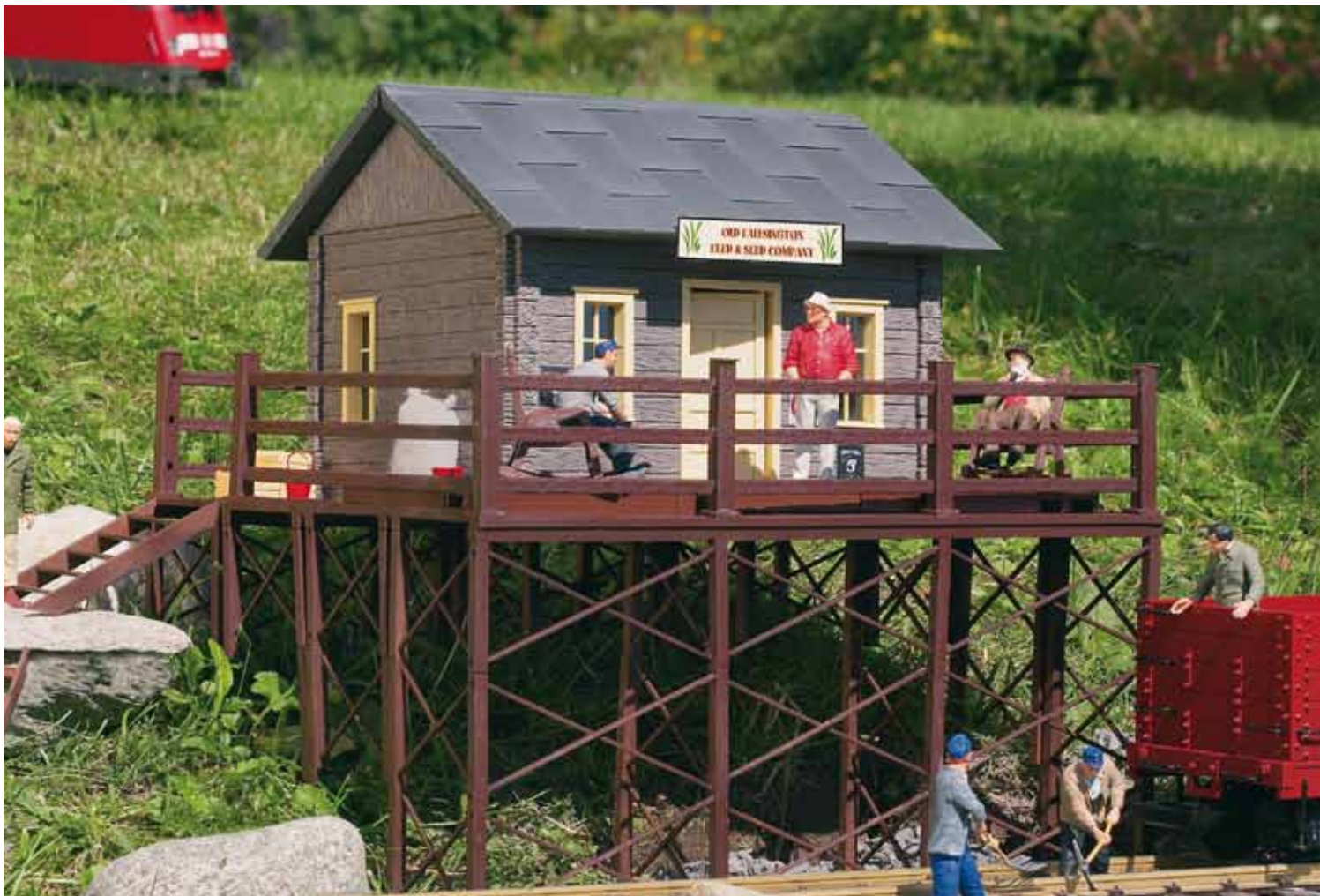

▶ **62112 Saat- & Futtermittel
Knauer**

An der Nebenbahn-Strecke liegt am Hang auf einer speziellen Plattform Knauers kleines Gebäude. Hier können auch mal Ladegüter in abgestellte Wagons geladen werden.
Die Tür des gealterten Gebäudes lässt sich öffnen und schließen.

▶ **62112 Old Fallsington Feed
and Seed Company**

Henry Fallsington prefers to take life easy, sitting back in his rocking chair instead of loading waiting railroad cars spotted at the elevated platform or working in the office of his little warehouse. (Rocking chair, #62295, not included)
The door of this aged model can be opened and closed.

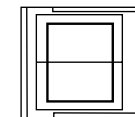

Plattform:
340 x 285 x 225/170/125 mm
13.9 x 11.6 x 9.2/6.9/5.1 "
Gebäude:
240 x 230 x 175 mm
9.8 x 9.4 x 7.1 "

114,00 €*



▶ **62295 Schaukelstuhl-Set (2 Stück)**

Das Set mit 2 Schaukelstühlen ist bestens geeignet, um auf den Veranden vieler Gebäude eine gemütliche Atmosphäre zu erzeugen. (Figuren nicht enthalten)

▶ **62295 Rocking Chairs (Set of 2)**

There's nothing like leaning back in a comfortable old rocking chair. Your G-Scale figures will enjoy a relaxing break on a patio or porch. (Figures not included)

18,50 €*

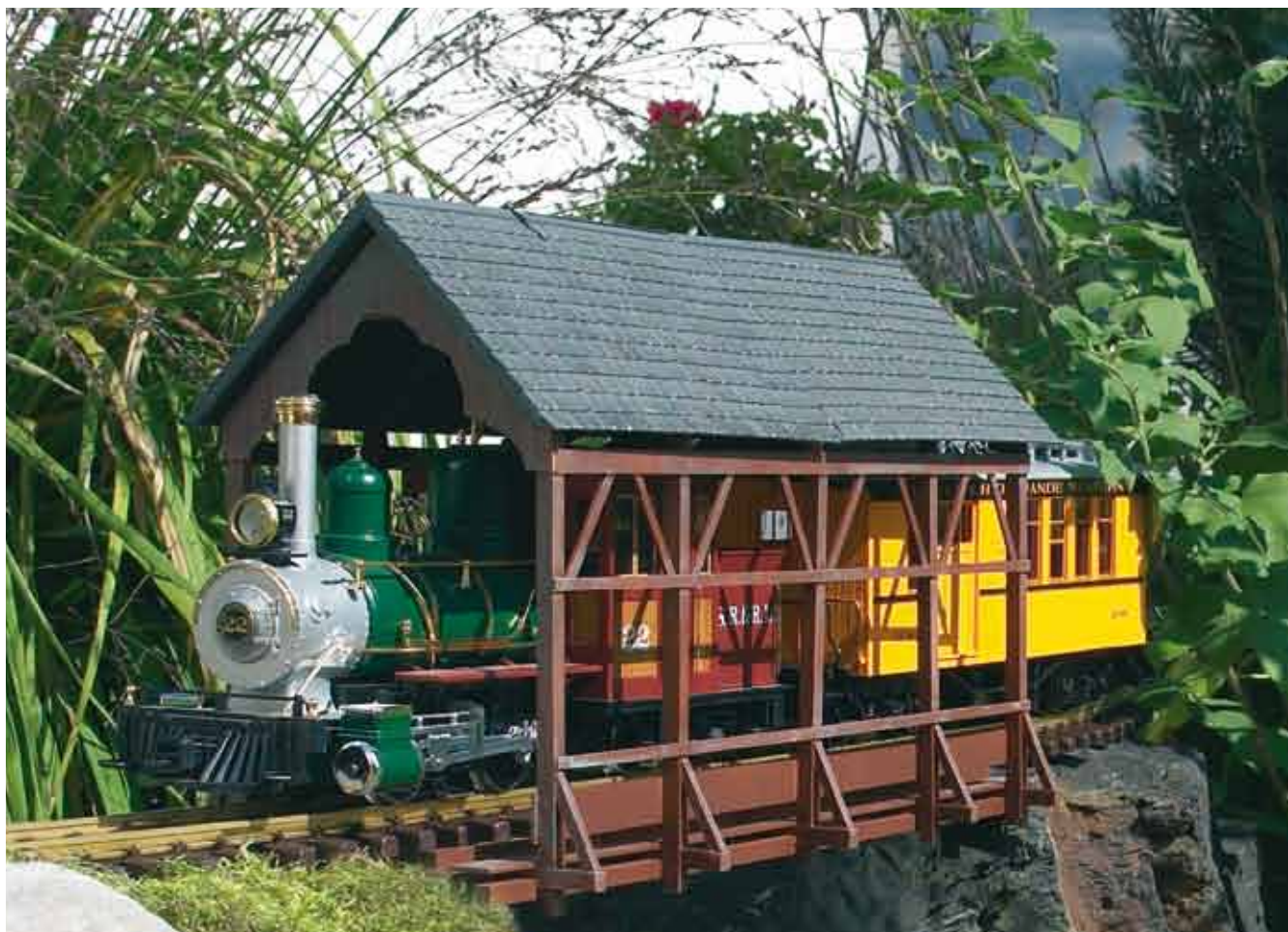

► 62116 Überdachte Brücke

Damit im Winter die großen Schneemassen die Brücken nicht unpassierbar machen, wurden im Westen der USA häufig überdachte Brücken gebaut. Die Gleise kann man einfach in die Brücke einlegen.

► 62116 Covered Bridge

The classic covered bridge is a well-known symbol of days gone by in America. This PIKO model captures all the charm of the original and the bridge deck is ready for easy installation of your track.

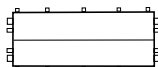

520 x 210 x 290 mm
21.2 x 8.6 x 11.8"

85,75 €*
⊗ ⊗ ⊗

Kiosk
150 x 150 x 170 mm
5.9 x 5.9 x 6.7 "

Tipi / Teepee
190 x 190 x 300 mm
7.7 x 7.7 x 12.2 "

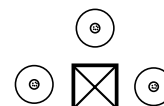

► 62111 Freizeitpark „Old Shatterhand®“

Im Freizeitpark gibt es eine Reihe von Indianerzelten (Tipis) sowie einen Kiosk zum Verkauf von am Ort hergestellten Schmuck, Souvenirartikeln, Erfrischungsgetränken und Tickets für den Besuch des Parks. Der Bausatz enthält 3 Zelte und einen Kiosk. Die Kiosktür ist zum Öffnen und Schließen.

► 62111 Trading Post

The trading post and teepees form quite a tourist attraction. Locally made jewelry and souvenirs are offered here. The door can be opened and closed.

118,00 €*
⊗ ⊗ ⊗

⊗ Old Shatterhand® – ist eine eingetragene Marke der "Karl May" Verwaltungs- und Vertriebs GmbH, Bamberg.
⊗ Old Shatterhand® – is a registered trademark of the "Karl May" Verwaltungs- & Vertriebs GmbH, Bamberg, Germany.





▶ **62120 Weiße Scheune**

Das Dach dieser amerikanischen Scheune ist bis auf den Highway zu sehen. Große, leuchtende Aufschriften waren früher eine gute Verkaufshilfe auf dem Lande. Die Tore und Türen der Scheune sind zum Öffnen. Ein Dach mit deutscher Werbeaufschrift liegt dem Bausatz bei.

▶ **62120 White Barn**

Once a common sight along American highways and byways, barns – and their roofs – were used to advertise many things, such as fireworks for sale at the next exit. The doors of the barn are moveable. The kit includes two different roofs, with signs in English and German.

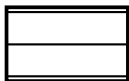

260 x 400 x 280 mm
 10.2 x 15.7 x 11.0 "

72,25 €*



▶ **62291 Holzzaun weiß**

Ein weißer Holzzaun aus gespaltenen Hölzern mit einer Gesamtlänge von ca.160 cm und lässt sich beliebig in gerader Richtung oder auch im 90°-Winkel aufbauen.

▶ **62291 White Wooden Fence**

The white wooden fence is 160 centimeters long. It can be arranged in a straight line or around a yard with 90° corners.

19,50 €*

▶ **62110 Scheune**

▶ **62110 American Barn**



400 x 400 x 280 mm
 15.7 x 15.7 x 11.0 "

143,50 €*



STADT & LAND
TOWN & COUNTRY

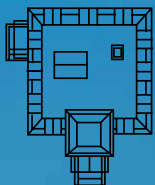

450 x 370 x 505 mm
17.7 x 14.6 x 19.9 "



▶ 62222 Feuer-Beobachtungsturm

Als typisch amerikanischer und kanadischer Beobachtungsturm dient er zur Überwachung der Wälder bei Waldbrandgefahr. Der gealterte und wetterfeste Turm besteht aus einem sehr fein nachgebildeten Holzgerüst mit einem filigran ausgeführten Treppenaufstieg.

▶ 62222 Fire Post

The Fire Post is used to keep a watch on the woods because of the danger of a forest fire. The aged tower consists of a finely detailed timber frame. The observation platform also has a wood structure. The platform is reached by means of finely modelled steps.



220 x 220 x 720 mm
8.7 x 8.7 x 28.3 "

103,00 €*

▶ 62023 Villa

227,50 €*

▶ 62023 The Mansion



▶ 62104 Dr. Reynolds Wochenendhaus

▶ 62104 Dr. Reynolds Country Home

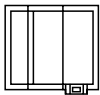

280 x 260 x 230 mm
 11.0 x 10.2 x 9.1 "

109,00 €*

▶ 62012 Pavillon

81,75 €*

Bei diesem Pavillon wird das Dach von 12 Säulen getragen. Der aufwendig verzierte Holzzaun bildet die Balustrade. Bänke, Blumentöpfe und Dekorfloccen zum Ausschmücken liegen diesem Bausatz bei.

▶ 62012 Gazebo

The roof of this gazebo is supported on 12 columns. Flower-pots and flowerdecoratic for the pots are included. The gazebo is weather-resistant and is a great attraction on any layout.



270 x 270 x 250 mm
 10.6 x 10.6 x 9.8 "

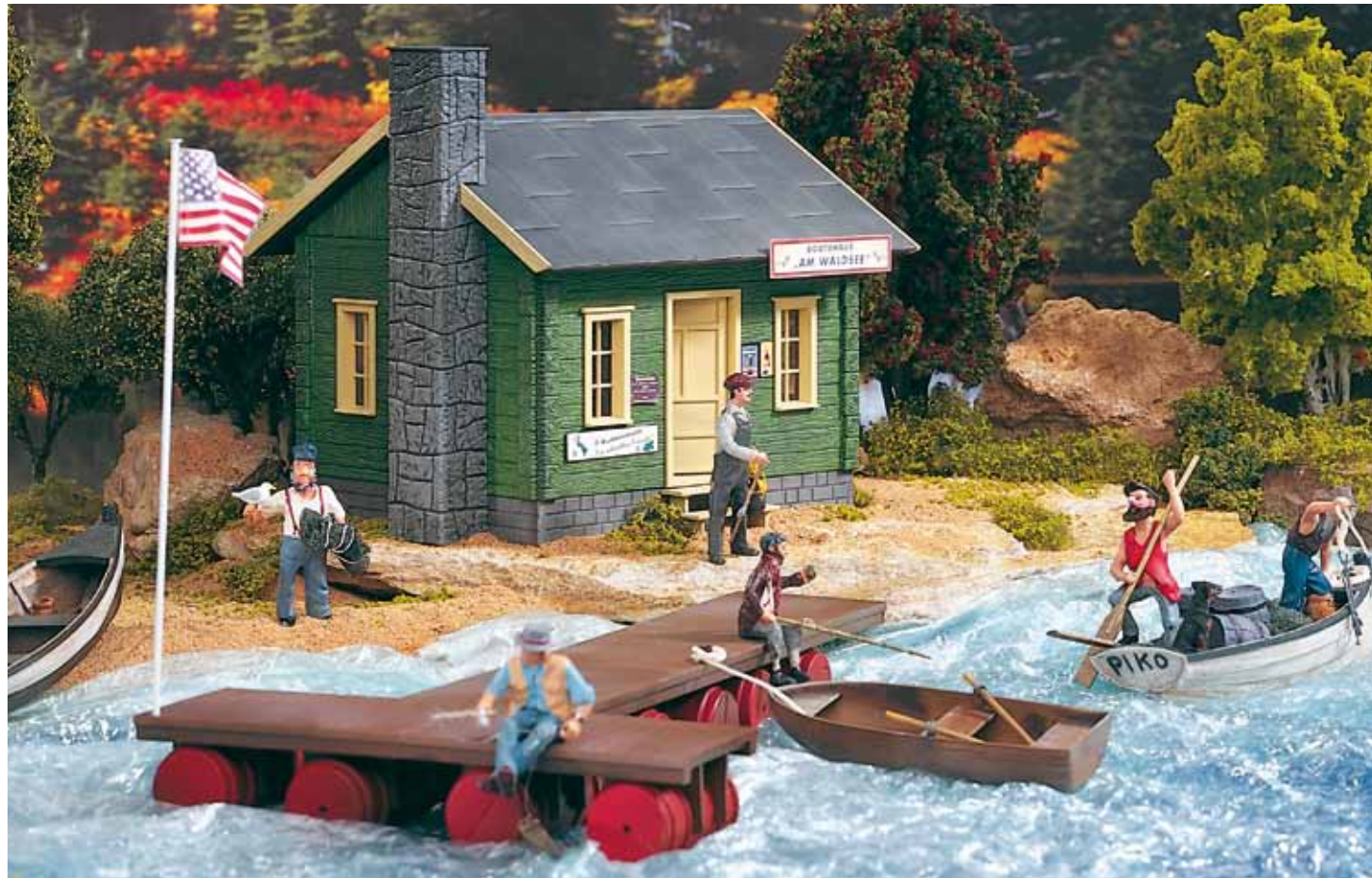

▶ 62103 Bootshaus „Am Waldsee“

▶ 62103 Bait & Tackle Shop

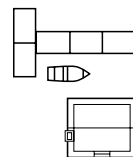

Bootshaus: 254 x 230 x 230 mm
 House: 10.0 x 9.1 x 9.1 "

Steg: 400 x 220 x 45 mm
 Pontoon: 15.7 x 8.7 x 1.8 "

121,00 €*

▶ 62283 Ruderboot

Das kleine Boot ist schwimmfähig und eignet sich gut zur Ergänzung des Arrangements um das Bootshaus # 62103.

▶ 62283 Rowing Boat

This little boat can be a supplement to the "Bait & Tackle Shop" kit #62103

20,00 €*

► 62028 Hauptbahnhof „Burgstadt“

Der repräsentative Bahnhof hat rechts und links je eine überdachte Plattform, die Front schmückt eine funktionierende PIKO Uhr. Die Türen des Bausatzes lassen sich öffnen. Dem Bausatz liegen Bänke bei.

► 62028 Union Station

*The model includes covered platforms.
Of course, the doors can be opened.
The building even includes a real working clock. Benches are included in this kit.*



935 x 260 x 385 mm **170,50 €***
36.8 x 10.2 x 15.2"



► 62114 Schnellimbüß
„White Knight Hamburger“

► 62114 White Knight Hamburgers

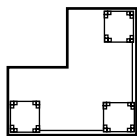

480 x 480 x 355 mm **141,50 €***
18.9 x 18.9 x 14.0 "



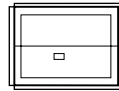

141 x 202 x 250 mm
 5.6 x 8.0 x 9.8 "

* LGB ist ein eingetragenes Warenzeichen der Gebr. Märklin & Cie. GmbH
 * LGB is a trademark of Gebr. Märklin & Cie. GmbH

45,75 €*

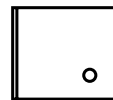

je 140,00 €*

220 x 240 x 305 mm
 8.7 x 9.4 x 12.0 "

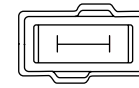

374 x 190 x 225 mm
 14.7 x 7.5 x 8.9 "

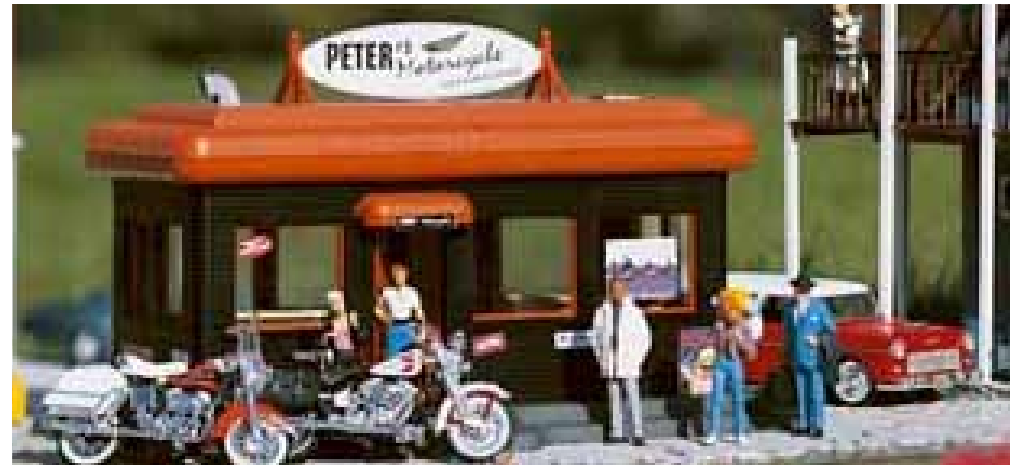

▶ 62259 Peter's Motorradladen

138,50 €*

▶ 62259 Peter's Motorcycle Maintenance Shop

▶ 62115 LGB* Laden

▶ 62115 LGB* Train Store



▶ 62258 Bäckerei Johanna Süß

▶ 62258 Dora's Bakery Shop

▶ 62257 Farmer's State Bank

▶ 62257 Farmer's State Bank



▶ 62250 Frank's Diner

148,00 €*

▶ 62250 Downtown Diner

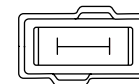

374 x 190 x 225 mm
 14.7 x 7.5 x 8.9 "



▶ 62262 Fischerhütte

David hat seine Fischerhütte in den See gebaut, um von dort aus besser die Angelschnur werfen zu können. In der Hütte mit beweglicher Tür verwahrt David seine Angel-ausrüstung, um bei seinem Sport das Wochenende in Ruhe genießen zu können.

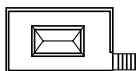

410 x 210 x 180 mm
16.2 x 8.3 x 7.1 "

80,50 €*

▶ 62262 Brad's fishing cabin

Brad built his little cabin over the lake to be closer to the water. He stores his fishing rods inside of this cabin with moveable doors. On the weekends he loves the peace and quiet.

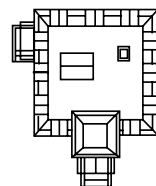

450 x 370 x 505 mm
17.7 x 14.6 x 19.9 "

▶ 62054 Botschaft

Roter Backstein, graues Schieferdach und Sandstein-fenstersimse - dieses solide alte Gemäuer hat schon so manches erlebt. Heute dient es der deutschen Botschaft als Sitz. Die zwei beweglichen Türen mit den Vorbauten und Geländern, die verzierten Fenstersimse und Erkerfenster zieren dieses imposante Gebäude, welches zu den verschiedensten Gartenbahnthemen passt. Als Ergänzung: Bodenplatten #62005 (1x).

▶ 62054 German Embassy

The German Embassy is represented by an old empire style building with red bricks, grey roof and sand stone window frames. The 2 doors, which you can open and close, enhance the building further. You can use this impressive building in a lot of different ways. We recommend the set of baseplates #62005 to enhance the model further (1 set).

227,50 €*





In Anlehnung an ein Handmodell von Andrew de Lucia, El Dorado Hills, CA
 From an original model designed by Andrew de Lucia, El Dorado Hills, CA

▶ **62260 Hotel California**

Die Zimmer in den oberen Stockwerken erreichen die Gäste über außen liegende Treppen, die dem Gebäude sein interessantes Aussehen verleihen. Die typischen Schiebefenster des wetterfesten und teilweise gealterten Gebäudes sowie die Türen sind frei beweglich. Dem Bausatz liegen Grundplatten bei.

▶ **62260 California Hotel**

This kit's multiple levels are very attractive. Built in the architectural style of the early 20th century this hotel is suitable for many types of Western style layouts. This kit includes base plates.

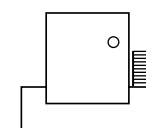

370 x 320 x 450 mm
 14.6 x 12.6 x 17.7 "

173,00 €*



▶ 62227 „Dan's“ Burger

▶ 62227 "Dan's" Burger



270 x 270 x 253 mm
10.6 x 10.6 x 10.0 "

100,00 €*

▶ 62266 Michaels Warenhaus

▶ 62266 Michael's Emporium



220 x 240 x 460 mm
8.7 x 9.4 x 18.1 "

154,00 €*

▶ 62267 Hudsons Haushaltswaren

▶ 62267 Hudson's Home Goods

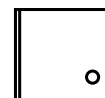

220 x 240 x 430 mm
8.7 x 9.4 x 16,9 ""

154,00 €*



▶ 62219 „David's“ Friseurgeschäft

▶ 62219 "David's" Barber Shop

▶ 62220 „Paul's“ Gemischtwarenladen

▶ 62220 "Paul's" Dry Goods

220 x 240 x 305 mm
 8.7 x 9.4 x 12.0 "

Solche mehrstöckigen Gebäude wurden in den USA zur Wende des vorigen Jahrhunderts gebaut und es gibt sie bis heute überall in Nordamerika.

Die typischen Schiebefenster des wetterfesten und teilweise gealterten Gebäudes sowie die Türen sind frei beweglich.

▶ 62204 „Jenny's“ Mode Boutique

▶ 62204 "Jenny's" Clothing

220 x 240 x 345 mm
 8.7 x 9.4 x 13.6 "

▶ 62207 „Dr. Goldstein's“ Apotheke

▶ 62207 "Dr. Goldstein's" Pharmacy

220 x 243 x 330 mm
 8.7 x 9.6 x 13.0 "

Buildings such as this story brick store were built around the turn of the 20th century and still stand in towns all across America.

This impressive structure features upper level balconies as well as openable windows and door.

Als Ergänzung: Holzgehsteige #62281.

We recommend the set of wooden sidewalks #62281.

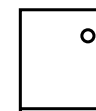

je 139,00 €*

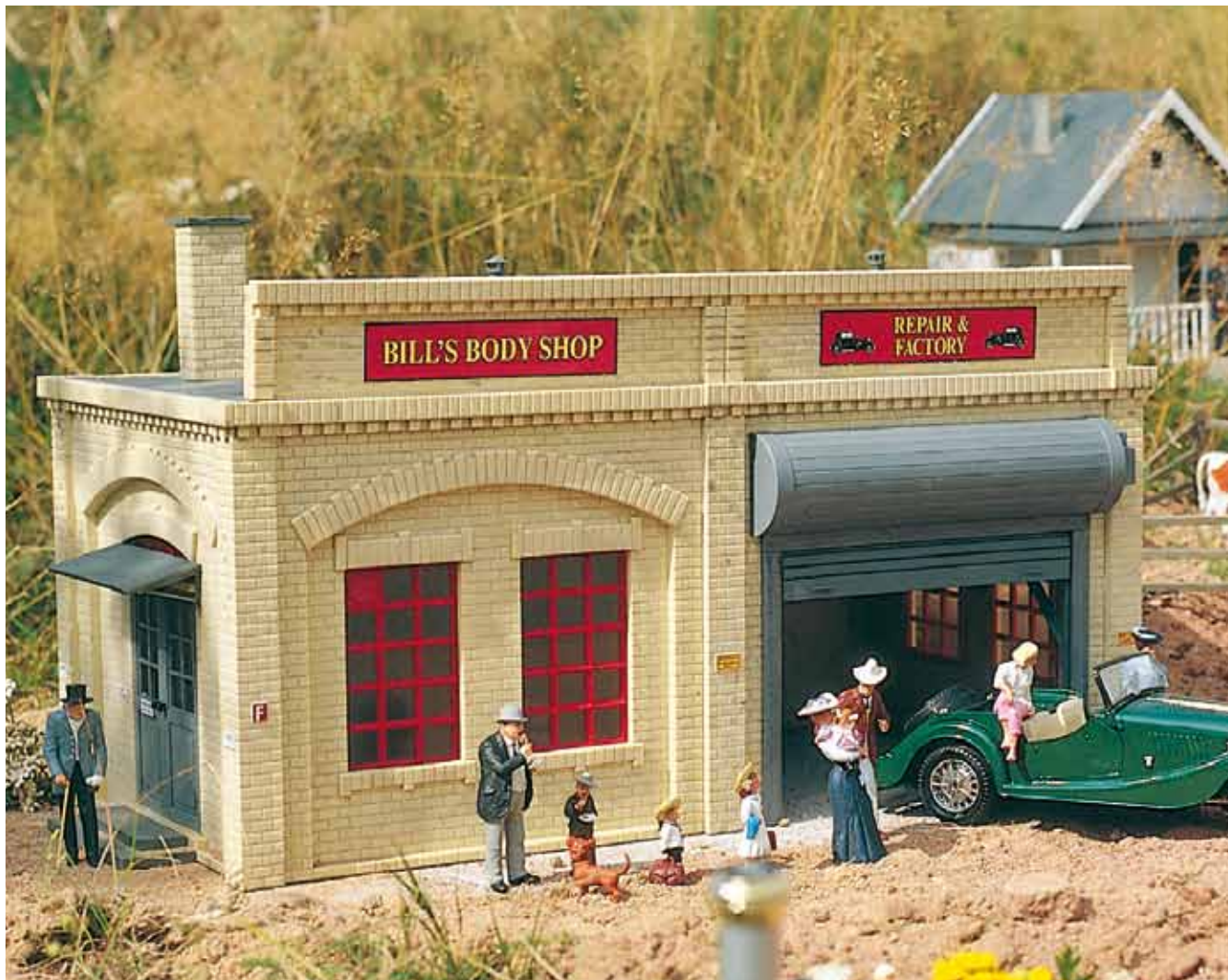

▶ 62208 „Bill's“ Autowerkstatt

▶ 62208 "Bill's" Body Shop

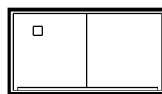

510 x 250 x 260 mm
22.4 x 9.8 x 10.2 "

126,00 €*



▶ 62233 Film-Palast

Viele Aufkleber mit alter Filmreklame lassen ein typisches Kino der 30er Jahre entstehen. Die Türen und Fenster des wetterfesten und gealterten Bausatzes lassen sich öffnen und schließen.

▶ 62233 Bijou Theater

Many decals of old posters show you the typical Cinema of the Thirties. The doors of this weathered building can be opened and closed.

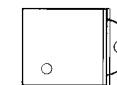

360 x 290 x 345 mm
14.2 x 11.4 x 13.6 "

130,00 €*



▶ 62243 Little Red School House

Ein possierlicher Turm für die Messing-Schulglocke und der kräftig dunkelrote Anstrich des Gebäudes machen es zum Mittelpunkt einer ländlichen Gartenbahn Idylle.

▶ 62243 Little Red School House

An attractive little tower for the brass school bell and the strong dark red paint on the building make it ideal as the focus of a rural idyll. The door can be opened.

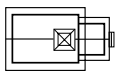

150 x 315 x 360 mm
 5.9 x 12.4 x 14.2 "

113,00 €*



▶ 62238 Wohnhaus R. King (grün)

▶ 62240 Wohnhaus M. Lewis (lila)

▶ 62238 R. King's House (green)

▶ 62240 M. Lewis' House (lavender)

▶ 62239 Wohnhaus B. Adams (gelb)

▶ 62239 B. Adams' House (yellow)

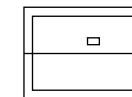

#62238-62240 & #62256:
 245 x 183 x 235 mm
 9.7 x 7.2 x 9.3 "

je 57,00 €*



▶ 62256 Handarbeitsladen

▶ 62256 Craft Shop

► 62229 Kirche „St. George“

Die hübsche Kirche St. George mit dem kleinen, malerischen Glockenturm, in dem eine Messing-Glocke läuten kann und dem separat angebauten Eingang wirkt zeitlos und passt harmonisch zu Sam's und Tante Bea's Landhaus. Die Tür lässt sich öffnen und schließen. Als Ergänzung: Bodenplatten #62005 (1x).

► 62229 Country Church

This attractive church with its picturesque little bell tower and porch appears timeless and harmonises well with the houses belonging to Sam and Aunt Bea. A weather-resistant slightly aged model that creates a truly American atmosphere. The doors can be opened and closed. We recommend the set of baseplates #62005 to enhance the model further (1 set).

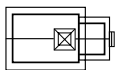

150 x 315 x 360 mm
5.9 x 12.4 x 14.2 "

113,00 €*





▶ 62221 „Tante Bea’s“ Landhaus 149,50 €*

▶ 62221 "Aunt Bea's" Farmhouse

▶ 62226 „Sam’s“ Landhaus 83,00 €*

▶ 62226 "Sam's" House



#62248, 62221
250 x 350 x 315 mm
9.9 x 13.8 x 12.4 "



▶ 62249 Cousine Jane's Landhaus 83,00 €*

Dieses Landhaus ist mit seiner kleinen Veranda typisch für die USA. Die Türen des wetterfesten und teilweise gealterten Modells lassen sich öffnen und schließen. Als Ergänzung: Bodenplatten #62005 (1x).

▶ 62249 Cousin Jane's Farmhouse

We recommend the set of baseplates #62005 to enhance the model further (1 set).



#62226, 62249:
300 x 210 x 235 mm
11.8 x 8.2 x 9.3 "

▶ 62248 Grandpa's Landhaus 149,50 €*

Das Haus, in typischer amerikanischer Holzbauweise und typischer Farbgebung mit zwei Etagen und Veranda, lässt sich überall in den USA finden. Die Türen des wetterfesten und teilweise gealterten Modells lassen sich öffnen und schließen. Als Ergänzung: Bodenplatten #62005 (1x).

▶ 62248 Grandpa's Farmhouse

This traditional home is built in the typical American wood-sided style which can be found throughout the United States. The doors of our weather-resistant and partially aged model can be opened and closed to suit your needs. We recommend the set of baseplates #62005 to enhance the model further (1 set).

WESTERN STADT
WESTERN TOWN



400 x 300 x 360 mm
15.7 x 11.8 x 14.2 "

149,50 €*

▶ 62223 „Black Hill“ Saloon

Mit beweglicher Schwingtür und großem Balkon über die ganze Vorderfront stellt das wetterfeste Gebäude einen typischen Saloon des US-Westens dar.

▶ 62223 "Black Hill" Saloon

With the moving swing door and the large balcony, which stretches across the entire front, the building is a typical US-Western-Saloon. The weather proof building has been realistically weathered.



▶ 62224 Blockhaus

▶ 62224 Bunkhouse / Cabin

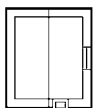

254 x 230 x 230 mm
10.0 x 9.1 x 9.1 "

108,00 €*

▶ 62225 Stadtpolizei

▶ 62225 City Sheriff

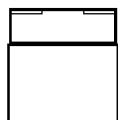

220 x 224 x 210 mm
8.7 x 8.8 x 8.3 "

117,00 €*



Als Ergänzung: Bodenplatten # 62005 (1x)
We recommend the set of baseplates # 62005 to enhance the model further (1 set).

▶ **62246 Toilettenhaus**

Bei vielen Landhäusern befand sich die Toilette im Freien. Das „Plumsklosett“ ist realistisch nachgebildet, die mit „Herz“ geschmückte Tür kann geöffnet und geschlossen werden.

▶ **62246 Outhouse**

The outhouse was once a quite common necessity. It is realistically recreated by PIKO®. The door opens and closes for obvious reasons. The kit includes a second door with a half moon instead of the heart for the US.

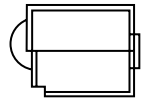
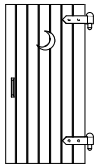

60 x 70 x 110 mm
 2.4 x 2.8 x 4.3 "

23,50 €*

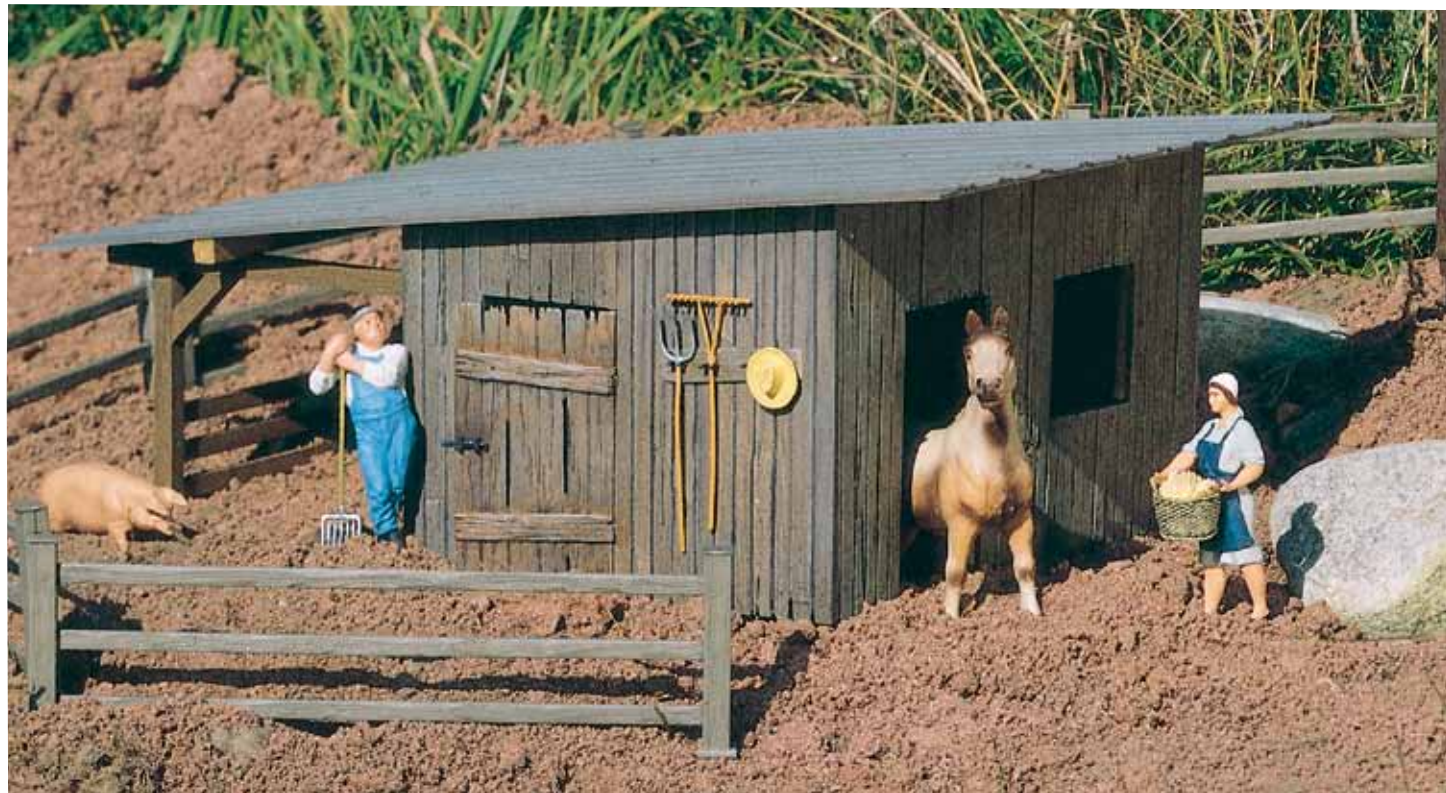
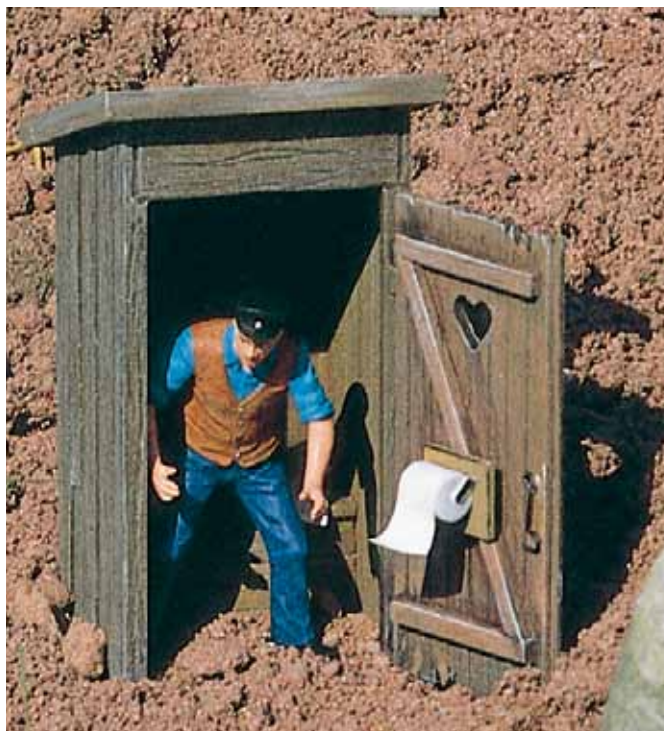

▶ **62247 Stall mit Remise**

Im kleinen Stall, der neben jedem Landhaus Platz finden kann, lässt sich problemlos ein Pferd oder eine Kuh unterbringen. Für einen kleinen Traktor oder ein altes Auto findet sich im hinteren Bereich ebenfalls noch ein Plätzchen. Als Ergänzung: Bodenplatten #62005 (1x).

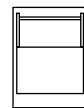

340 x 250 x 135 mm
 13.4 x 9.8 x 5.3 "

117,00 €*

▶ **62247 Stable**

Our ranch stable can easily house a horse or a cow. Located next to a country home it can also be used as a garage to store a tractor or an automobile. We recommend the set of baseplates #62005 to enhance the model further (1 set).

PLEASANTOWN COLLECTION

Die Gebäude der Pleasantown Collection können durch eine spezielle Steckbauweise leicht montiert und wieder zerlegt werden.

The Pleasantown Collection Buildings have a unique assembly method, which allows you to easily take apart these buildings.

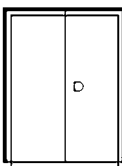

Grundmaße aller Gebäude:
Measurements of all buildings:
141 x 202 x 250 mm
5.6 x 8.0 x 9.8 "

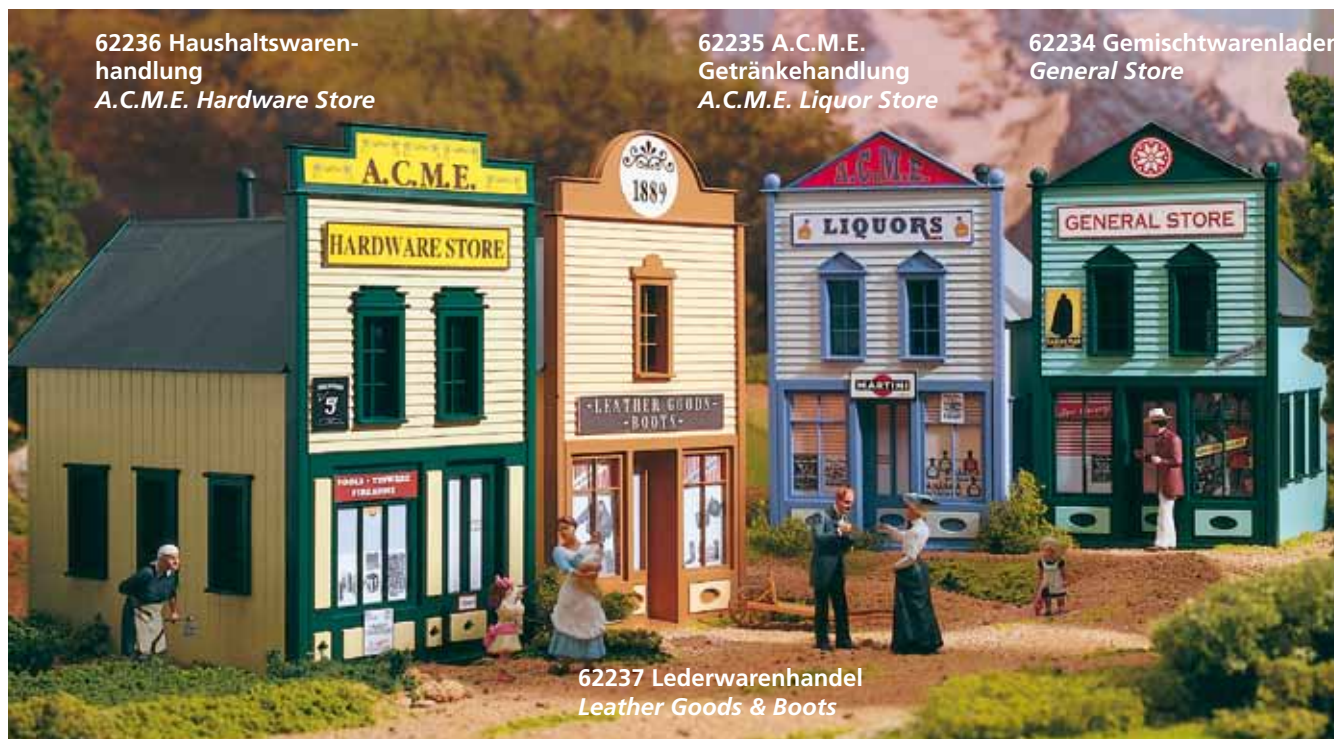

62236 Haushaltswarenhandlung
A.C.M.E. Hardware Store

62235 A.C.M.E. Getränkehandlung
A.C.M.E. Liquor Store

62234 Gemischtwarenladen
General Store

62237 Lederwarenhandel
Leather Goods & Boots

jeweils 57,00 €*



62218 Saloon
63,50 €*

62217 Zahnarzt
Dentist
58,50 €*

62215 Schulhaus
White Schoolhouse
58,50 €*

62216 Sheriff's
Office
58,50 €*



jeweils 62,50 €*

PLEASANTOWN Qwik-Kits

Einfacher geht es nicht!
Die vormontierten, dekorierten Seitenteile zusammenstecken, Dach auflegen, aufstellen, fertig, los gehts!

The Qwik-Kit buildings come partially assembled, to give beautiful results in almost no time.

Windows, doors, signs and details are already installed.



Keine Bodenplatte enthalten.
Als Ergänzung: Bodenplatten #62005 oder Holzgehsteige #62281

Baseplate not included. We recommend the set of baseplates #62005 or the wooden sidewalks #62281 to enhance the model further.

jeweils 48,25 €*

SPUR 1 GEBÄUDE 1:32
GAUGE 1 BUILDINGS

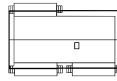

415 x 305 x 200 mm
16.3 x 12.0 x 7.9 "

132,50 €*



▶ 63006 Bahnhof „Altdorf“

In Klinkerbauweise ist der kleine Bahnhof „Altdorf“ gebaut. Reisende erhalten hier ihre Fahrkarten oder können bei schlechtem Wetter auf den sich immer wieder verspätenden Zug warten. Die Türen und Tore des gealterten Gebäudes lassen sich öffnen und schließen.

Als Ergänzung empfehlen wir die Bodenplatten #62005 (2 x).

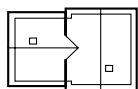

370 x 240 x 240 mm
14.6 x 9.4 x 9.4 "

121,00 €*

▶ 63006 Altdorf Station

The sturdy little brick station has served the town of Altdorf for decades. Here, passengers can buy a ticket to distant destinations, or seek shelter from the weather in the cozy waiting room.

The doors of the realistically aged model can be opened and closed.

Als Ergänzung: Bodenplatten # 62005 (1x)
We recommend the set of baseplates # 62005 to enhance the model further (1 set).



Aufnahme: Jürgen Albrecht, Oschatz

▶ 63005 Güterschuppen „Göpplingen“

Das wetterfeste und teilweise gealterte Modell besitzt bewegliche Türen und ist die ideale Ergänzung zum Bahnhof „Göpplingen“, #63001.

▶ 63005 "Goepplingen" Goods Depot

This weather proof and partially weathered model has working doors and is an ideal accompaniment to „Goepplingen“ Station, #63001.

▶ 63002 Bahnwärterhaus „Göpplingen“

Durch das Läutewerk erhält das wetterfeste Modell sein typisches Flair.

▶ 63002 Crossing Keeper's House
"Goepplingen"

The model of the ringing mechanism gives the weather-resistant model a particular note.

117,00 €*



194 x 186 x 215 mm
7.6 x 7.3 x 8.5 "





554 x 275 x 240 mm
21.8 x 10.8 x 9.4 "



▶ **63001 Bahnhof „Göpplingen“**

Alle Türen sind beweglich. Blumenkästen und Dekoflo-
cken liegen dem Bausatz bei. Als Ergänzung empfehlen
wir die Bodenplatten # 62005 (2 x).

▶ **63001 "Goeplingen" Station 188,50 €***

*All doors can be moved. The corner masonry is pik-
ed out in colour and together with the interesting design of the
roof it gives the building a welcoming atmosphere. We
recommend the set of baseplates # 62005 to enhance the*



290 x 240 x 250 mm
11.4 x 9.4 x 9.8 "

▶ **63004 Postamt „Göpplingen“**

Postamt mit beiliegendem Briefkasten.
Auf der anderen Seite des Gebäudes ist ein „Tante
Emma“-Laden untergebracht. Die Türen sind beweglich

▶ **63004 "Goeplingen" Post Office**

*Post office with letter box, which stands in front of the
house. On the other side of the building there is a village
store. Doors can be moved.*

117,00 €*

▶ **63003 Lokschuppen „Göpplingen“**

Durch die beweglichen Tore können die Lokomotiven
ein- und ausfahren.

▶ **63003 "Goeplingen" Loco Shed**

*Locomotives can drive in and out through the moveable
doors.*

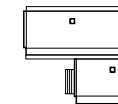

480 x 480 x 320 mm
18.9 x 18.9 x 12.6 "

165,00 €*

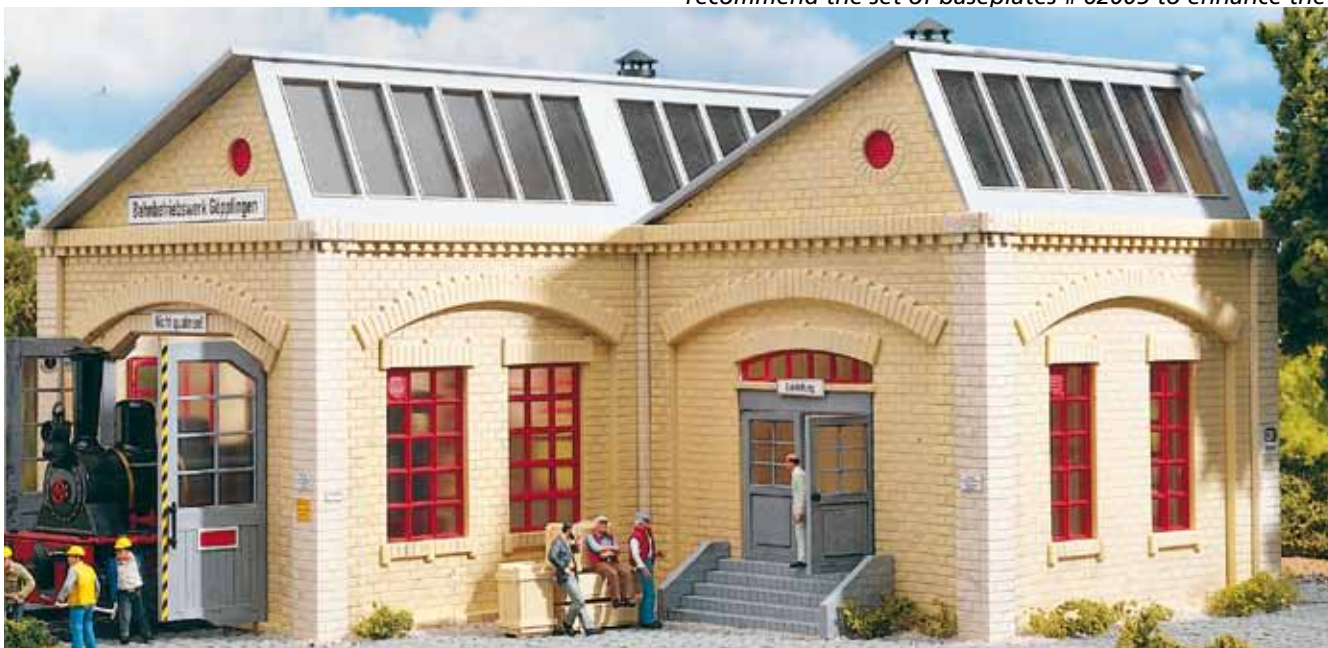

62800	Türen und Tore Doors	2 x A	218 x 206 mm	8.6 x 8.1 "
24,50 €* 2 x B 2 x C		45 x 110 mm 76 x 101 mm	1.8 x 4.3 " 3.0 x 4.0 "	
62801	Blech-Dächer Metal Roof	4 x	224 x 240 mm	8.8 x 9.5 "
32,50 €* 2 x A		287 x 137 mm	11.3 x 5.4 "	
62802	Holzschindel-Dach Shingle Roof	2 x	475 x 198 mm	8.7 x 7.8 "
41,00 €* 2 x B		455 x 172 mm	17.9 x 6.8 "	
62803	Ziegel-Dächer Tiled Roofs	2 x A	287 x 137 mm	11.3 x 5.4 "
41,00 €* 2 x B 2 x C 2 x D		455 x 172 mm 235 x 172 mm	17.9 x 6.8 " 9.3 x 6.8 "	
62804	Brauerei-Fenster Windows of Brewery	3 x A	44 x 96 mm	1.7 x 3.8 "
24,50 €* 3 x B 3 x C 3 x D 3 x E 6 x F		60 x 96 mm 44 x 96 mm 60 x 96 mm 95 x 25 mm Ø 26 mm	2.4 x 3.8 " 1.7 x 3.8 " 2.4 x 3.8 " 3.8 x 1.0 " Ø 1.0 "	
62805	Fenster und Fensterläden Windows and Shutters	6 x A	19 x 49 mm	0.8 x 1.9 "
24,50 €* 4 x B 4 x C 6 x D 2 x E 8 x F		22 x 76 mm 48 x 82 mm 35 x 48 mm Ø 21 mm 36 x 7 x 7 mm	0.9 x 3.0 " 1.9 x 3.2 " 35 x 48 " Ø 0.8 " 1.4 x 0.3 x 0.3 "	
62806	US-Fenster (Schiebefenster) und Tür Sliding Windows and Door	2 x A	42 x 98 mm	1.7 x 3.9 "
24,50 €* 4 x B 8 x C		38 x 50 mm 38 x 38 mm	1.5 x 2.0 " 1.5 x 1.5 "	
62807	Rundbogenfenster Round Arch Windows	2 x A	94,5 x 90 mm	3.7 x 3.5 "
24,50 €* 1 x B 1 x C		46 x 80 mm 218 x 28 mm	1.8 x 3.2 " 8.6 x 1.1 "	

▶ 62800 - 62813 G-Bauteile

Um dem findigen G-Bahner umfangreiche Möglichkeiten für eigenes, phantasievolles Gestalten zu geben, liefert PIKO mit den nachfolgenden G-Bauteilen einen randvollen Material-Pool für intensives, kreatives Basteln.

▶ 62800 - 62813 G Construction elements

In order to provide inventive G scale railway enthusiasts with the means of creating their own imaginative designs, PIKO are able to supply the following G construction elements to form a pool full to overflowing with materials for creating your own exiting models.

62800 Türen und Tore / Doors

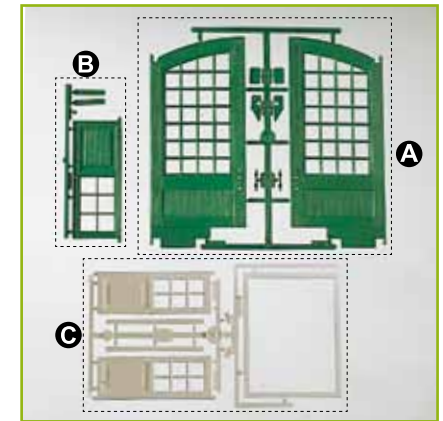

62801 Blech-Dächer / Metal Roofs



62802 Holzschindel-Dach / Shingle Roof



62803 Ziegel-Dächer / Tiled Roofs

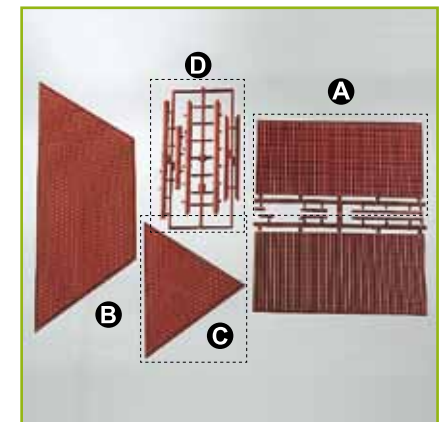

62804 Brauerei-Fenster / Windows of Brewery

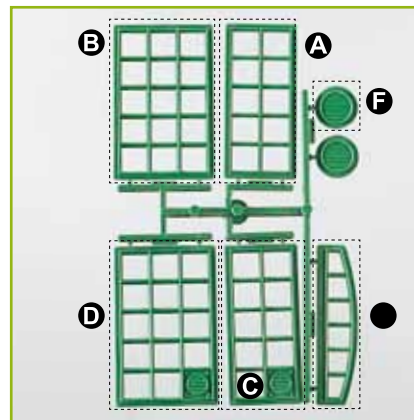

62805 Fenster + Fensterläden / Windows and Shutters

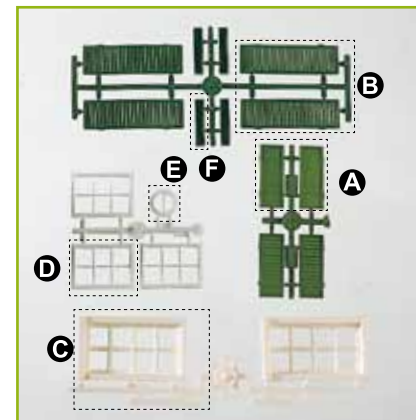

62805 Fenster + Fensterläden / Windows and Shutters

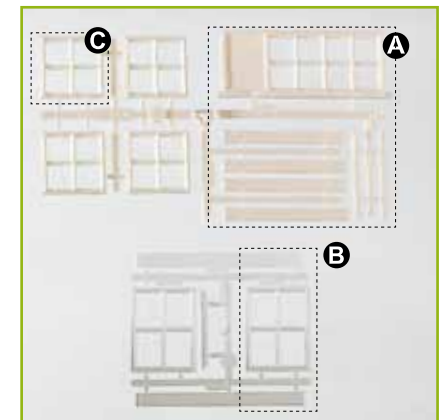

62807 Rundbogenfenster / Round Arch Windows

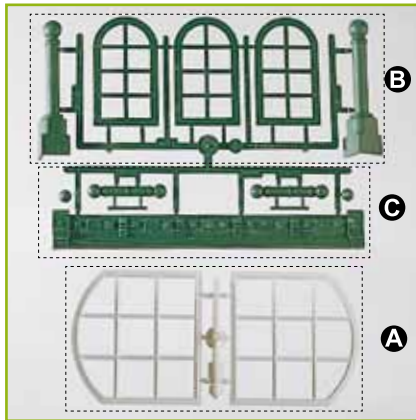

62810 US-Holzhauswände / Wooden Walls

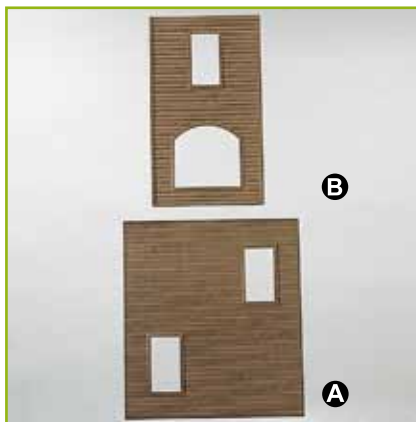

62813 Sortiment Fenstergläser / Window Glasses

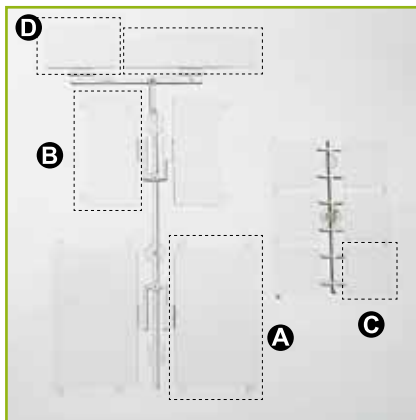

62808 Brauerei Innen-/Außenpeiler / Corners of Brewery

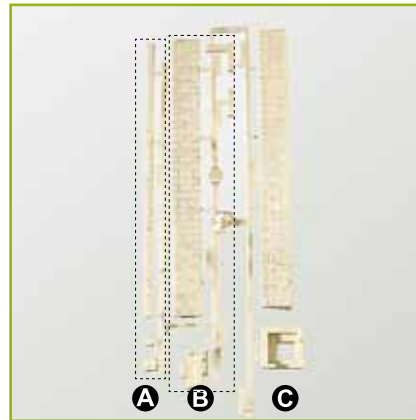

62811 Brauerei-Hauswände / Brewery Walls

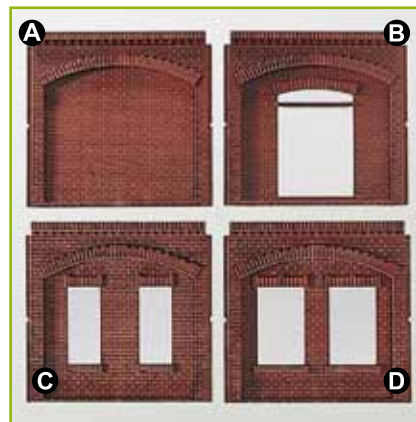

62809 US-Steinhauswände / Stone Walls

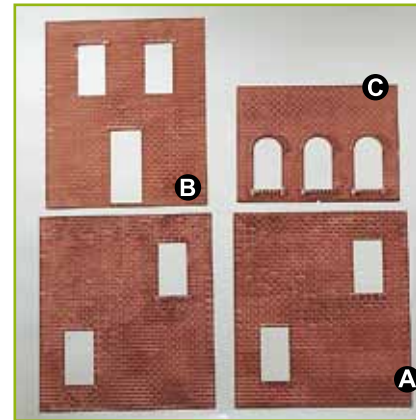

62812 Sortiment Kamine / Chimneys Ass.

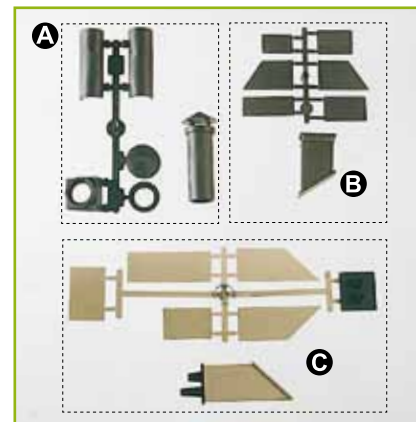

▶ 62814 Eiszapfen-Set

2 St. 282 x 39 mm
2 St. 207 x 30 mm
8 St. 62 x 36 mm

2 pcs. 282 x 39 mm
2 pcs. 207 x 30 mm
8 pcs. 62 x 36 mm

▶ 62814 Set of icicle

24,50 €*

62808	Brauerei, Innen- und Außenpeiler Corners of Brewery	4 x A 4 x B 4 x C	5 x 193 mm 20 x 193 mm 20 x 20 x 193 mm jeweils mit Aufsatz und Füllstück	0.2 x 7.6 " 0.8 x 7.6 " 0.8 x 0.8 x 7.6 " including little parts
28,75 €*				
62809	US-Steinhaus-Wände Stone Walls	2 x A 1 x B 1 x C	233 x 258 mm 218 x 258 mm 218 x 160 mm	9.2 x 10.2 " 8.6 x 10.2 " 8.6 x 6.3 "
41,00 €*				
62810	US-Holzhaus-Wände Wooden Walls	2 x A 2 x B	233 x 258 mm 149 x 258 mm	9.2 x 10.2 " 5.6 x 10.2 "
24,50 €*				
62811	Brauerei-Hauswände Brewery Walls	1 x A 1 x B 1 x C 1 x D	219 x 209 mm 219 x 209 mm 219 x 209 mm 219 x 209 mm	8.6 x 8.2 " 8.6 x 8.2 " 8.6 x 8.2 " 8.6 x 8.2 "
41,00 €*				
62812	Sortiment Kamine Chimneys Ass.	2 x A 2 x B 2 x C		
24,50 €*				
62813	Sortiment Fenstergläser Window Glass	4 x A 4 x B 12 x C 2 x D 2 x E	61 x 95 mm 35 x 80 mm 33 x 33 mm 52 x 32 mm 96 x 28 mm	2.4 x 3.7 " 1.4 x 3.1 " 1.3 x 1.3 " 2.0 x 1.3 " 3.8 x 1.1 "
24,50 €*				

INDEX

Art.-Nr.	Seite	Art.-Nr.	Seite	Art.-Nr.	Seite	Art.-Nr.	Seite	Art.-Nr.	Seite	Art.-Nr.	Seite	Art.-Nr.	Seite	Art.-Nr.	Seite	Art.-Nr.	Seite	Art.-Nr.	Seite		
35000	47	35300	36	36105	55	36198	57	37601	24	37806	29	62018	84	62067	90	62214	119	62261	63	63001	121
35002	47	35301	36	36106	55	36200	57	37602	24	37807	29	62019	84	62068	90	62215	118	62262	108	63002	120
35005	47	35302	36	36107	55	36210	57	37605	24	37900	32	62020	89	62069	91	62216	118	62263	114	63003	121
35006	47	35400	46	36110	55	36215	57	37606	24	37906	32	62021	67	62070	91	62217	118	62265	86	63004	122
35010	51	35401	46	36111	55	36216	57	37620	22	37912	32	62022	94	62071	98	62218	118	62266	110	63005	122
35011	52	35411	58	36112	55	36301	26	37621	22	37915	32	62023	104	62072	96	62219	111	62267	110	63006	120
35012	53	35412	58	36113	55	36302	26	37622	23	37920	32	62028	106	62073	96	62220	111	62280	123		
35013	53	35413	58	36114	55	36303	26	37623	23	37921	32	62029	62	62074	63	62221	115	62281	123		
35015	53	35414	58	36115	55	36400	57	37624	23	37922	32	62030	66	62075	64	62222	104	62282	94		
35016	46	35420	58	36117	55	36401	57	37625	23	37923	32	62032	67	62076	65	62223	116	62283	105		
35030	46	35421	58	36120	55	37100	35	37640	15	38103	34	62033	61	62077	76	62224	116	62284	99		
35200	42	36000	54	36121	56	37103	34	37641	15	38104	34	62034	81	62078	92	62225	116	62285	90		
35201	42	36001	54	36122	56	37104	34	37701	28	38105	35	62035	81	62090	123	62226	115	62286	99		
35202	42	36002	54	36130	56	37105	35	37702	28	38210	18	62036	81	62091	123	62227	111	62287	81		
35203	42	36003	54	36131	56	37110	34	37704	28	38211	18	62037	82	62101	88	62228	72	62288	79		
35204	42	36004	54	36132	56	37200	19	37705	27	38811	30	62038	82	62103	105	62229	115	62289	79		
35208	42	36005	54	36140	56	37201	19	37706	28	38814	30	62039	82	62104	105	62230	71	62290	82		
35209	42	36010	54	36141	56	37300	16	37707	27	38815	31	62040	60	62105	75	62231	71	62291	103		
35211	44	36012	54	36142	56	37301	16	37709	28	38816	30	62041	60	62106	75	62232	72	62293	98		
35213	44	36013	54	36143	56	37302	16	37710	28	38817	30	62042	65	62108	75	62233	112	62294	98		
35214	44	36014	54	36150	56	37303	16	37711	27	38818	31	62043	64	62109	93	62234	118	62295	101		
35215	44	36015	54	36151	56	37304	16	37712	27	38819	31	62044	73	62110	103	62235	118	62700	73		
35216	44	36016	54	36160	56	37320	14	37713	27	38820	31	62045	61	62111	102	62236	118	62701	73		
35220	42	36030	54	36161	56	37410	20	37714	27	38821	31	62046	83	62112	101	62237	118	62702	86		
35221	42	36040	54	36162	56	37412	20	37715	27	38822	31	62047	83	62113	76	62238	113	62703	86		
35222	43	36041	54	36163	56	37422	20	37716	28	38823	30	62048	83	62114	106	62239	113	62721	119		
35223	43	36070	54	36170	56	37430	8	37717	28	55757	123	62049	83	62115	107	62240	113	62722	119		
35224	43	36071	54	36171	56	37432	9	37718	26	55758	123	62050	97	62116	102	62241	98	62723	119		
35225	43	36072	54	36172	56	37500	17	37719	27	62001	69	62051	95	62117	100	62242	99	62724	119		
35230	45	36073	54	36173	56	37502	17	37720	58	62002	69	62052	95	62118	100	62243	113	62800	124		
35240	43	36074	54	36174	56	37504	17	37730	25	62004	66	62053	97	62119	100	62246	117	62801	124		
35250	45	36075	54	36175	56	37505	17	37732	25	62005	66	62054	108	62120	103	62247	117	62802	124		
35251	45	36076	54	36176	56	37506	17	37733	25	62006	66	62055	77	62200	87	62248	114	62803	124		
35260	47	36077	55	36177	57	37507	17	37734	25	62007	68	62056	77	62201	87	62249	114	62804	124		
35261	47	36078	55	36178	57	37520	13	37735	25	62008	68	62057	92	62202	87	62250	106	62805	124		
35265	46	36079	55	36180	57	37521	13	37736	25	62009	85	62058	96	62203	87	62251	98	62806	124		
35266	46	36080	55	36181	57	37522	13	37738	25	62010	85	62059	93	62204	111	62252	74	62807	124		
35270	46	36081	55	36190	57	37523	12	37739	25	62011	85	62060	97	62206	112	62253	74	62808	124		
35271	46	36090	55	36191	57	37540	11	37740	25	62012	104	62061	90	62207	111	62254	74	62809	124		
35280	44	36100	55	36192	57	37560	11	37800	29	62013	78	62062	90	62208	112	62256	113	62810	124		
35285	45	36101	55	36193	57	37561	10	37801	29	62014	78	62063	90	62209	70	62257	106	62811	124		
35290	45	36102	55	36195	57	37562	11	37802	29	62015	78	62064	91	62210	70	62258	106	62812	124		
35291	45	36103	55	36196	57	37563	10	37803	29	62016	79	62065	91	62212	119	62259	106	62813	124		
35292	45	36104	55	36197	57	37600	24	37804	29	62017	79	62066	91	62213	119	62260	109	62814	86		

 **Australien**
ALLABOARD Modellbahn
 68-72 Old Hume Highway Braemar
 AU - Mittagong North 2575 NSW
 Tel.: 02-4871 2966
 Fax: 02-4872 1183
 e-mail: sales@allaboard.com.au
 www.allaboard.com.au

 **Belgien**
Robert Deneef
 Latemstraat 20
 B - 9840 De Pinte
 Tel.: +32 (0)9 282 64 43
 Fax: +32 (0)9 281 29 53
 e-mail: robert-deneef@skynet.be
 www.piko.de

 **P.R. China & Hong Kong**
DongGuan AMR Hobby & Art Distribution Ltd.
 Xintang Road, ChaoLang
 Industrial Estate, ChaShan Town
 523392 DongGuan City/ P.R. China
 Tel.: 0769-81866863
 Fax: 0769-81866861
 e-mail: info@piko.cn
 www.piko.cn

 **Frankreich**
S.A.I. Distributions
 36 Route de Sully, BP 27
 F - 45730 Saint Benoît sur Loire
 Tel.: 02 - 38351100
 Fax: 02 - 38351133
 e-mail: info@maquettes-sai.fr
 www.maquettes-sai.fr

 **Griechenland**
Diorama
 17, Eftalioi Str. N. Psihiko
 GR - Athens - 11525
 Tel.: 0210 - 3617594
 Fax: 0210 - 3617594
 e-mail: info@diorama.com
 www.diorama.com

 **Großbritannien**
Gaugemaster Controls Ltd.
 Gaugemaster House, Ford Road
 GB - Arundel, West Sussex BN18 0BN
 Tel.: 01903 - 884321
 Fax: 01903 - 884377
 e-mail: sales@gaugemaster.co.uk
 www.gaugemaster.com/piko

 **Italien**
Modellismo COREL s.r.l.
 Via Zuretti, 5
 I - 20125 Milano
 Tel.: 02-66982895
 Fax: 02-66986679
 e-mail: info@corel-srl.it
 www.corel-srl.it

 **Litauen**
Medita, UAB
 P. Baubljo 2A
 LT - 08406 Vilnius
 Tel.: 0370 - 6872 1188
 Fax: 0370 - 5272 0101
 e-mail: info@minipasaulis.lt
 www.minipasaulis.lt

 **Mexico**
CORPORATIVO VIVE
 S.A. de C.V.
 Thiers 176 Esq.
 Leibnitz. Col. Anzurez
 Mexico D.F. 11590
 Tel.: 055-52509215
 Fax: 055-43340173
 e-mail: contacto@corporativovive.com
 www.vivemodelismo.com

 **Niederlande**
Scaletrading
 Gabriël Metsustra 10
 NL - 7312 PS Apeldoorn
 Tel.: 055 - 3559728
 Fax: 055 - 3559761
 e-mail: info@scaletrading.nl
 www.scaletrading.nl

 **Österreich**
Dolicho Modellspielwaren GmbH
 Bahnstraße 4, TOP 3
 A - 2340 Mödling
 Tel.: 02236 - 25909
 Fax: 02236 - 25908

 **Polen**
SK-Model Sp. z o.o.
 ul. Jednorozca 1A
 PL - 80-299 Gdańsk
 Tel.: 058-520 90 33
 Fax: 058-558 30 56
 e-mail: biuro@sk-model.pl
 www.sk-model.pl

 **Rumänien**
MINIMODEL THE SRL
 B-dul Vasile Milea Nr. 9
 BL A, SC B, ET 2, Ap. 18
 RO - 61342 Bucuresti
 Tel.: 021 - 2241273
 Fax: 021 - 318167258
 e-mail: minimodel@easynet.ro

 **Russland**
Joint Stock Company "ST"
 Svobody Str. 35, office 20
 123362, Moskau
 Tel.: 007 499-497-31-92
 Tel.: 007 495-798-67-10
 e-mail: starpiko@gmail.com /
 st.post@mail.ru
 www.piko-russia.ru

Slowtrain
 Varshavskoe chaussee, 42
 115230, Moskau
 Tel.: 007 495-640-08-55 /
 007 495-222-25-85
 Fax: 007 495-640-08-55
 e-mail: leadertrain@mail.ru
 www.slowtrain.ru

 **Schweiz**
ARWICO AG
 Brühlstrasse 10
 CH - 4107 Ettingen
 Tel.: 061 - 722 12 22
 Fax: 061 - 722 14 44
 e-mail: sekretariat@arwico.ch
 www.arwico.ch

 **Spanien**
Trenes Aguilo
 Vía Augusta 7
 E - 08950 Esplugues de Llobregat
 Tel.: 00 - 34 - 93 - 499 05 29
 Fax: 00 - 34 - 93 - 394 09 35
 e-mail: trenes-aguilo@infonegocio.com
 www.trenes-aguilo.com

 **Tschechien**
NEXES INTERNATIONAL
 Osadní 12a
 CZ - 170 00 Praha 7
 Tel.: 233 372 482
 Fax: 233 371 894
 e-mail: info@nexes-int.cz
 www.pikomodely.cz

 **Türkei**
UGUR AKMAN - HOBBYTIME
 Turan Günes Bulvari
 Hilal Mah. 81 Sokak N° 5/A
 TR - Cankaya - Ankara
 Tel.: 0312 - 438 4031
 Fax: 0312 - 438 0381
 e-mail: akman@hobbytime.com.tr
 www.hobbytime.com.tr

 **Ukraine**
Group of Companies
"Paritet-Service"
 I.Lepse blvd., 4, JSC "Rostok"
 03680, Kiev, Ukraine
 Tel.: 044-499-3707
 Fax: 044-499-3706
 e-mail: info@ps.ua
 www.ps.ua

 **Ungarn**
Modell & Hobby Kft.
 Lehel u. 62
 H - 1135 Budapest
 Tel.: 01 - 2370743
 Fax: 01 - 2370744
 e-mail: vasutmodell@modell.hu
 www.modell.hu

 **USA & Kanada**
PIKO America LLC
 4610 Alvarado Canyon Rd., Suite 5
 San Diego CA 92120
 Tel.: 619 - 280-2800
 Toll-Free 1-877-678-4449
 Fax: 619 - 280-2843
 e-mail: info@piko-america.com
 www.piko-america.com

OUTDOOR & INDOOR



ENTDECKEN SIE DIE FASZINIERENDE
WELT DER PIKO-GARTENBAHN!
**DISCOVER THE FASCINATING
WORLD OF PIKO GARDEN RAILWAYS!**



**KOMPLETTE START-SETS
COMPLETE STARTER SETS**

Die Start-Sets finden Sie auf den
Seiten 42 bis 44.
Starter Sets see on pages 42 to 44.



**GLEISE UND GEBÄUDEMODELLE
TRACKS AND MODELBUILDINGS**

Dieses und weitere Gebäudemodelle
finden Sie ab Seite 69.
*Look for this and others attractive model
buildings from page 69 to 128.*

FERTIG Modellbahnen

www.grossbahnen.de



PIKO Spielwaren GmbH
PIKO Modellspielwaren GmbH
Lutherstr. 30
96515 Sonneberg, GERMANY
Tel.: +49 3675 897242
Fax: +49 3675 897250
www.piko.de
e-mail: hotline@piko.de

